

MÁY ĐIỀU HÒA KHÔNG KHÍ LOẠI 2 KHỐI RỜI

Hướng Dẫn Sử Dụng & Hướng Dẫn Lắp Đặt

Comfee'

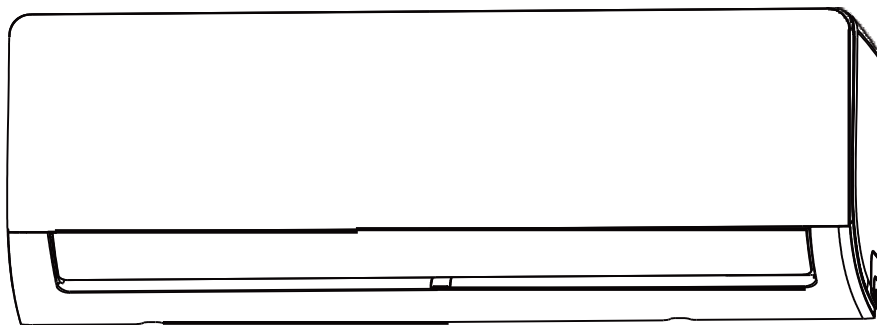

Kiểu máy:

Khối trong nhà (Dàn lạnh)

CFS-10VWGF-V

CFS-13VWGF-V

CFS-18VWGF-V

Khối ngoài trời (Dàn nóng)

CFS-10VWGC-V

CFS-13VWGC-V

CFS-18VWGC-V

LƯU Ý QUAN TRỌNG:

Đọc kỹ sách hướng dẫn này trước khi lắp đặt hoặc vận hành máy điều hòa không khí mới của bạn. Hãy giữ lại sách hướng dẫn này để tham khảo.

MỤC LỤC

Các chú ý an toàn	3
-------------------------	---

Hướng dẫn sử dụng

Thông số kỹ thuật và chức năng của máy	7
1. Màn hình hiển thị trên dàn lạnh	7
2. Nhiệt độ hoạt động	8
3. Các chức năng khác	9
4. Cài đặt góc gió thổi	10
5. Nút điều khiển bằng tay (khi không dùng bộ điều khiển từ xa)	10
Vệ sinh và bảo dưỡng	11
Các sự cố thường gặp	13

Hướng dẫn cài đặt

Các phụ kiện kèm theo	16
Tóm tắt cách lắp đặt - Dàn lạnh	17
Các bộ phận của máy điều hòa	18
Cách lắp đặt dàn lạnh	19
1. Chọn vị trí lắp đặt	19
2. Gắn tấm kim loại treo tường	19
3. Khoan lỗ tường để kết nối ống đồng	20
4. Chuẩn bị các ống gas	21
5. Kết nối ống thoát nước	21
6. Kết nối dây tín hiệu và dây điện nguồn	22
7. Bao bọc các ống gas và dây tín hiệu	23
8. Lắp dàn lạnh lên tấm kim loại	24
Lắp đặt dàn nóng	25
1. Chọn vị trí lắp đặt	25
2. Lắp co thoát nước	26
3. Cố định dàn nóng	26
4. Kết nối dây tín hiệu và dây nguồn	28
Kết nối ống gas	29
Chú ý về chiều dài của ống gas	29
Hướng dẫn kết nối - ống gas	29
1. Cắt ống	29
2. Gỡ bỏ các ba via	30
3. Loe các đầu ống cắt	30
4. Nối các ống đồng	30
Hút chân không	32
Hướng dẫn hút chân không	32
Chú ý nạp gas lạnh	33
Kiểm tra điện và kiểm tra rò rỉ gas	34
Chạy thử	35
HƯỚNG DẪN SỬ DỤNG BỘ ĐIỀU KHIỂN TỪ XA	36
ĐIỀU KHOẢN BẢO HÀNH	48

CÁC CHÚ Ý AN TOÀN

Hãy đọc các chú ý an toàn trước khi vận hành và lắp đặt

Việc lắp đặt không đúng do bỏ qua các hướng dẫn có thể dẫn đến thiệt hại hoặc thương tật nghiêm trọng.

Mức độ nghiêm trọng của thiệt hại hoặc thương tật tiềm ẩn được phân loại là **CẢNH BÁO** hoặc **THẬN TRỌNG**.



CẢNH BÁO

Biểu tượng này biểu thị khả năng có thể gây thương tật hoặc dẫn đến chết người.



THẬN TRỌNG

Biểu tượng này biểu thị khả năng có thể gây ra thiệt hại tài sản hậu quả nghiêm trọng.



CẢNH BÁO

Thiết bị này có thể được sử dụng bởi trẻ em từ 8 tuổi trở lên và người bị suy giảm về mặt thể chất, giác quan hoặc khả năng tinh thần hay thiếu kinh nghiệm và kiến thức nếu họ được giám sát hoặc hướng dẫn sử dụng thiết bị một cách an toàn và hiểu được những mối nguy hiểm có thể xảy ra. Trẻ nhỏ không được chơi đùa với thiết bị này. Vệ sinh và bảo trì không được thực hiện bởi trẻ em nếu không có người giám sát.

Thiết bị này không dành cho người sử dụng (kể cả trẻ em) bị suy giảm về mặt thể chất, giác quan hoặc khả năng tinh thần hoặc thiếu kinh nghiệm và kiến thức, trừ khi họ được giám sát hoặc hướng dẫn về việc sử dụng thiết bị bởi người giám hộ. Trẻ em phải được giám sát để chúng không chơi với thiết bị này.



CẢNH BÁO VỀ VIỆC SỬ DỤNG SẢN PHẨM

- Nếu có tình huống bất thường xảy ra (như có mùi cháy), ngay lập tức tắt máy và rút phích cắm điện. Gọi cho trung tâm chăm sóc khách hàng để được hướng dẫn tránh điện giật, cháy nổ hoặc bị thương.
- Không được đưa ngón tay, các thanh que hoặc các vật liệu khác vào cửa thổi gió hoặc cửa hút gió. Điều này có thể gây ra các thương tật vì khi đó quạt có thể đang quay ở tốc độ cao.
- Không phun xịt các chất dễ cháy như keo xịt tóc, sơn gôn máy điều hòa. Điều này có thể gây ra cháy nổ.
- Không sử dụng máy điều hòa ở khu vực có các chất khí gas dễ cháy. Các khí gas có thể tích tụ xung quanh máy điều hòa và gây ra cháy nổ.
- Không sử dụng máy điều hòa của bạn ở trong phòng ẩm ướt như phòng tắm hay phòng giặt ủi. Điều này có thể gây ra chập cháy các linh kiện điện tử.
- Không để luồng hơi lạnh của máy điều hòa thổi trực tiếp vào người bạn.
- Không để trẻ em chơi đùa với máy điều hòa. Trẻ em phải được giám sát mọi lúc mọi nơi.
- Nếu máy điều hòa không khí được sử dụng cùng với các lò đốt hoặc các thiết bị sưởi ấm khác, hãy thông gió kỹ lưỡng phòng để tránh tình trạng thiếu oxy.
- Trong một số môi trường có chức năng chuyên biệt, chẳng hạn như nhà bếp, phòng máy tính chủ, v.v., nên sử dụng các thiết bị điều hòa không khí được thiết kế đặc biệt.

CÁC CẢNH BÁO VỀ VỆ SINH VÀ BẢO DƯỠNG

- Tắt máy và tắt cầu dao điện trước khi vệ sinh. Quên ngắt điện có thể bị điện giật.
- Không vệ sinh máy điều hòa với quá nhiều nước.
- Không lau chùi vệ sinh máy điều hòa bằng các hóa chất dễ cháy, có thể gây cháy nổ hoặc ăn mòn.

CẢNH THẬN

- Tắt máy điều hòa và tắt cầu dao điện nếu bạn không sử dụng máy trong thời gian dài.
- Tắt máy và tắt cầu dao điện khi có bão.
- Phải đảm bảo rằng đường ống thoát nước thông suốt.
- Không sử dụng máy điều hòa khi tay ướt. Điều này có thể gây ra điện giật.
- Không sử dụng thiết bị cho các mục đích khác ngoài mục đích sử dụng của máy.
- Không treo lên hoặc đặt các vật nặng lên trên dàn nóng của máy.
- Không để máy điều hòa hoạt động trong một thời gian dài khi cửa chính hay các cửa sổ đang mở, hay khi độ ẩm quá cao.

CẢNH BÁO VỀ ĐIỆN

- Chỉ sử dụng dây điện chuyên dụng. Nếu dây điện bị hư hỏng, nó phải được thay thế bởi nhà sản xuất, trung tâm bảo hành hoặc những người có trình độ chuyên môn để tránh nguy hiểm.
- Luôn giữ phích cắm điện sạch sẽ. Lau sạch bụi bẩn bám trên hoặc xung quanh phích cắm. Phích cắm bẩn có thể gây ra cháy hoặc điện giật.
- Không dùng chung ổ cắm điện với các thiết bị khác. Nguồn điện không đúng hoặc không đủ có thể gây ra cháy hoặc điện giật.
- Máy điều hòa phải được nối đất đúng cách khi lắp đặt, nếu không có thể xảy ra điện giật.
- Đối với tất cả công việc đi dây điện, hãy tuân thủ tất cả các tiêu chuẩn, quy định về hệ thống dây điện của địa phương, quốc gia và cuốn hướng dẫn lắp đặt. Kết nối dây cáp điện chặt, và kẹp chúng một cách chắc chắn để ngăn chặn các tác động từ bên ngoài làm hỏng đầu nối. Các kết nối điện không đúng cách có thể gây ra tình trạng quá nhiệt và gây cháy, và cũng có thể gây ra điện giật. Tất cả các kết nối điện phải được thực hiện theo bảng sơ đồ mạch điện được dán trên dàn lạnh và dàn nóng của máy.
- Hệ thống dây điện phải được bố trí đúng cách để đảm bảo rằng nắp đậy đầu nối và hộp điều khiển có thể đóng kín đúng cách. Nếu không được đóng đúng cách, dây điện bị cắn, bị kéo căng khiến cho các tiếp điểm bị nóng lên, bắt lửa, hoặc rò rỉ điện gây giật.
- Nếu kết nối nguồn với dây cố định, cầu dao ngắt kết nối tất cả cực với khoảng cách giữa các cực ít nhất 3mm, và có dòng điện rò có thể vượt quá 10mA, aptomat (CB) có dòng điện hoạt động định mức không vượt quá 30mA, và ngắt kết nối phải được kết hợp trong dây cố định phù hợp với các quy tắc đấu dây.

CHÚ Ý CÁC THÔNG SỐ CẦU CHÌ

Bo mạch của máy điều hòa không khí (PCB) được thiết kế với cầu chì bảo vệ quá tải. Các đặc điểm của cầu chì được in trên bảng mạch, chẳng hạn như:

T3.15A/250VAC, T5A/250VAC, T3.15A/250VAC, T5A/250VAC, T20A/250VAC, T30A/250VAC,...

CHÚ Ý: Đối với các thiết bị có chất làm lạnh R32 hoặc R290, chỉ có thể sử dụng cầu chì gốm chống gây nổ.



CẢNH BÁO LẮP ĐẶT SẢN PHẨM

1. Việc lắp đặt phải được thực hiện bởi các nhân viên kỹ thuật hoặc những người có trình độ chuyên môn. Việc lắp đặt không đúng có thể gây ra rò rỉ nước, điện giật hoặc cháy nổ.
2. Việc lắp đặt phải được thực hiện theo hướng dẫn lắp đặt trong sách hướng dẫn. Lắp đặt không đúng có thể dẫn đến rò rỉ nước, điện giật hoặc cháy nổ.
3. Liên hệ với nhân viên kỹ thuật có trình độ chuyên môn để sửa chữa hoặc bảo trì thiết bị này. Thiết bị này phải được lắp đặt tuân theo các quy định về hệ thống điện quốc gia.
4. Chỉ sử dụng các phụ kiện được kèm theo để lắp đặt. Việc sử dụng các thiết bị phụ kiện không đúng tiêu chuẩn có thể gây ra rò rỉ nước, điện giật hoặc cháy nổ và có thể làm hư hỏng máy điều hòa.
5. Lắp đặt máy ở nơi chắc chắn và chịu được cân nặng của máy. Nếu chọn vị trí không chịu được cân nặng của máy hoặc việc lắp đặt không đúng có thể làm rơi máy hoặc gây ra các thương tật và thiệt hại nghiêm trọng.
6. Lắp đặt đường ống thoát nước theo hướng dẫn như trong sách hướng dẫn này. Việc lắp đặt ống thoát nước không đúng cách có thể gây hư hại cho nhà và tài sản của bạn.
7. Đối với các thiết bị có chức năng sưởi phụ trợ, không lắp đặt thiết bị trong phạm vi 1 mét với bất kỳ vật liệu dễ cháy nào.
8. Không lắp đặt thiết bị ở nơi có thể bị rò rỉ khí gas dễ cháy. Nếu khí gas dễ cháy tích tụ xung quanh thiết bị, nó có thể gây cháy nổ.
9. Không bật nguồn cho đến khi tất cả công việc lắp đặt đã được hoàn thành.
10. Khi di chuyển hoặc di dời máy điều hòa, hãy tham khảo kỹ thuật viên dịch vụ có trình độ chuyên môn để ngắt kết nối và lắp đặt lại thiết bị.
11. Làm thế nào để lắp đặt điều hòa với phụ kiện đi kèm, hãy đọc thông tin chi tiết trong phần hướng dẫn "lắp đặt dàn lạnh" và "lắp đặt dàn nóng".

CÁC CHÚ Ý VỀ LOẠI GAS CÓ CHỨA THÀNH PHẦN FLO (Không áp dụng cho thiết bị sử dụng chất làm lạnh R290)

1. Máy điều hòa không khí này dùng loại gas có chứa thành phần Flo gây hiệu ứng nhà kính. Các thông tin cụ thể về loại gas và lượng gas, vui lòng đọc nhãn dán trên máy hoặc "SÁCH HƯỚNG DẪN SỬ DỤNG – TỜ GIẤY THÔNG TIN SẢN PHẨM KÈM THEO" đóng gói chung với dàn nóng.
2. Việc lắp đặt, bảo trì hay bảo dưỡng hoặc sửa chữa thiết bị này cần phải được thực hiện bởi những người có trình độ chuyên môn thành thạo.
3. Việc tháo bỏ máy hay tái chế sản phẩm phải được thực hiện bởi các nhân viên kỹ thuật có trình độ chuyên môn thành thạo.
4. Đối với thiết bị có chứa thành phần Flo gây hiệu ứng nhà kính hóa với khối lượng 5 tấn khí CO₂ quy đổi trở lên, nhưng dưới 50 tấn khí CO₂ quy đổi. Nếu hệ thống có lắp đặt thiết bị phát hiện rò rỉ khí gas, thiết bị phải được kiểm tra rò rỉ ít nhất sau mỗi 24 tháng.
5. Khi thiết bị được kiểm tra xem có rò rỉ hay không, việc lưu giữ hồ sơ đúng cách của tất cả các kiểm tra được khuyến khích.



CẢNH BÁO khi sử dụng chất làm lạnh R32/R290

- Khi chất làm lạnh dễ cháy được sử dụng, thiết bị nên được đặt ở nơi thông gió tốt, nơi đó có kích thước phòng tương ứng với diện tích phòng tiêu chuẩn được cung cấp trong bảng thông số.
Đối với thiết bị dùng gas R32:
Thiết bị nên được lắp đặt, vận hành và đặt trong phòng có diện tích sàn lớn hơn 4m².
Thiết bị không nên được lắp đặt trong một không gian không được thông gió tốt, nếu không gian đó nhỏ hơn 4m².
Đối với các thiết bị dùng chất làm lạnh R290, kích thước phòng tối thiểu cần:
Thiết bị ≤9000Btu/h: 13m²
Thiết bị >9000Btu/h và ≤12000Btu/h: 17m²
Thiết bị >12000Btu/h và ≤18000Btu/h: 26m²
Thiết bị >18000Btu/h và ≤24000Btu/h: 35m²
- Không được tái sử dụng các đoạn ống nối và các mốt nối loe ở trong nhà (yêu cầu tiêu chuẩn EN).
- Các đoạn ống nối sử dụng trong nhà phải có độ rò rỉ không quá 3g/năm ở mức 25% áp suất cho phép tối đa. Khi các đoạn ống nối được tái sử dụng trong nhà, ron và co làm kín phải được thay mới. Khi các đoạn ống nối được tái sử dụng trong nhà, cần loe lại ống (Yêu cầu tiêu chuẩn UL).
- Khi các đoạn ống nối được tái sử dụng trong nhà, ron và co làm kín phải được thay mới. Khi các đoạn ống nối được tái sử dụng trong nhà, cần loe lại ống (Yêu cầu tiêu chuẩn IEC).
- Các đoạn ống nối sử dụng trong nhà phải tuân theo ISO 14903.

Cảnh báo khi thải bỏ Máy điều hòa không khí



- Ký hiệu hình bên cho biết không nên hủy bỏ máy cùng với rác thải gia dụng. Để giúp bảo vệ môi trường và để bảo vệ sức khỏe của mọi người - không bị ảnh hưởng bởi việc xả rác thải không kiểm soát, hãy tái sử dụng vật liệu bao gói một cách có trách nhiệm nhằm tăng cường việc sử dụng bền vững các nguồn vật liệu.
- Khi cần hủy bỏ máy này trong tương lai, không được thải bỏ máy chung với rác thải thông thường. Hãy chuyển máy này đến điểm thu gom sản phẩm thải bỏ điện, điện tử gần nhất - được nêu trên trang web của Toshiba www.toshiba-lifestyle.com/vn

THÔNG SỐ KỸ THUẬT VÀ CHỨC NĂNG

Màn hình hiển thị trên dàn lạnh

Lưu ý: Các dòng máy khác nhau có mặt nạ và màn hình hiển thị khác. Không phải tất cả các mô tả bên dưới đều có trên máy điều hòa bạn đã mua. Vui lòng kiểm tra màn hình hiển thị của dàn lạnh mà bạn đã mua. Một số hình ảnh trong sách hướng dẫn này chỉ mang tính chất minh họa. Hình dạng thực tế dàn lạnh của bạn có thể sẽ hơi khác. Hãy xem sản phẩm thực tế.

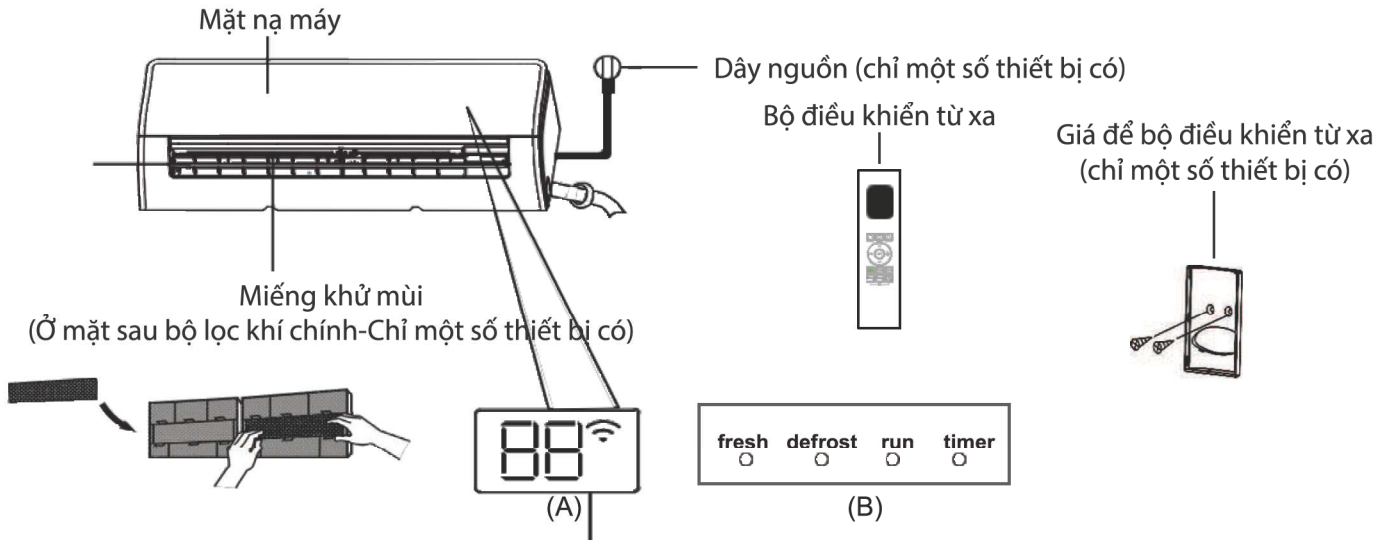

“fresh” khi chức năng làm sạch bụi bẩn được kích hoạt (chỉ một số thiết bị có).

“defrost” khi chức năng xả tuyết được kích hoạt.

“run” khi điều hòa được bật.

“timer” khi chức năng HẸN GIỜ bật.

“” khi chức năng điều khiển không dây được kích hoạt (chỉ một số thiết bị có).



“88” Hiển thị nhiệt độ, chức năng hoạt động và mã lỗi:

Ký hiệu “” được hiển thị trong 3 giây khi:

- HẸN GIỜ BẬT MÁY được cài đặt (nếu máy tắt, ký hiệu “” vẫn sáng khi HẸN GIỜ BẬT MÁY được cài đặt).

- Khi Chức năng LÀM SẠCH BỤI BẨN, ĐẢO GIÓ, LÀM LẠNH NHANH, TIẾT KIỆM hoặc CHẾ ĐỘ YÊN TĨNH được kích hoạt.

Ký hiệu “” được hiển thị trong 3 giây khi:

- Tắt chức năng “HẸN GIỜ”.
- Khi tắt chức năng LÀM SẠCH BỤI BẨN, ĐẢO GIÓ, LÀM LẠNH NHANH, TIẾT KIỆM hoặc CHẾ ĐỘ YÊN TĨNH.
 - Ký hiệu “” được hiển thị khi máy đang xả tuyết.
 - Ký hiệu “” được hiển thị khi chức năng sưởi ấm 8°C được kích hoạt (Chỉ một số thiết bị có).
 - Ký hiệu “” được hiển thị: Khi chức năng Tự làm sạch (Active clean) đang được kích hoạt (Đối với máy Inverter).
Khi chức năng Tự làm sạch (Self-cleaning) đang được kích hoạt (Đối với máy không phải Inverter).

Ý nghĩa
mã hiển thị

Nhiệt độ hoạt động

Khi máy điều hòa của bạn được sử dụng ngoài phạm vi nhiệt độ trong bảng dưới đây, chức năng bảo vệ sẽ được kích hoạt và làm cho máy điều hòa không hoạt động.

Loại máy biến tần (Inverter)

	Chế độ LÀM LẠNH	Chế độ SƯỞI ẤM	Chế độ HÚT ẨM
Nhiệt độ trong phòng	16°C – 32°C (60°F – 90°F)	0°C – 30°C (32°F – 86°F)	10°C – 32°C (50°F – 90°F)
Nhiệt độ bên ngoài	0°C – 50°C (32°F – 122°F)	-15°C – 24°C (5°F – 75°F)	0°C – 50°C (32°F – 122°F)
	-15°C – 50°C (5°F – 122°F) (đối với models có hệ thống làm lạnh nhiệt độ thấp)		
	0°C – 52°C (32°F – 126°F) (đối với models được sử dụng ở vùng nhiệt đới đặc biệt)		

Đối với dàn nóng có thêm bộ gia nhiệt bằng điện trở

Khi nhiệt độ bên ngoài thấp hơn 0°C (32°F), chúng tôi khuyên bạn giữ điều hòa luôn luôn được cấp nguồn để đảm bảo máy hoạt động trơn tru.

Loại máy định tần (không phải Inverter)

	Chế độ LÀM LẠNH	Chế độ SƯỞI ẤM	Chế độ HÚT ẨM
Nhiệt độ trong phòng	16°C – 32°C (60°F – 90°F)	0°C – 30°C (32°F – 86°F)	10°C – 32°C (50°F – 90°F)
Nhiệt độ bên ngoài	18°C – 43°C (64°F – 109°F)	-7°C – 24°C (19°F – 75°F)	11°C – 43°C (52°F – 109°F)
	-7°C – 43°C (19°F – 109°F) (đối với models có hệ thống làm lạnh nhiệt độ thấp)		18°C – 43°C (64°F – 109°F)
	18°C – 52°C (64°F – 126°F) (đối với models được sử dụng ở vùng nhiệt đới đặc biệt) (đối với models có hệ thống làm lạnh nhiệt độ thấp)		18°C – 52°C (64°F – 126°F) (đối với models được sử dụng ở vùng nhiệt đới đặc biệt)

CHÚ Ý: Độ ẩm tương đối trong phòng phải dưới 80%. Nếu máy điều hòa hoạt động trong phòng có độ ẩm vượt quá con số này, bề mặt của máy điều hòa không khí có thể bị đọng sương. Vui lòng chỉnh lá đảo gió dọc tới góc thổi lớn nhất (thẳng đứng với mặt sàn) và cài đặt quạt ở chế độ tốc độ quạt CAO.

Để máy của bạn có hiệu suất tối ưu hơn, hãy làm như sau:

- Giữ các cửa chính và cửa sổ đóng kín.
- Giới hạn điện năng tiêu thụ bằng cách sử dụng chức năng HẸN GIỜ BẬT MÁY và HẸN GIỜ TẮT MÁY.
- Không cản trở cửa hút gió vào và cửa thổi gió ra.
- Thường xuyên kiểm tra và vệ sinh bộ lưới lọc.

Hướng dẫn về cách sử dụng bộ điều khiển từ xa không có trong cuốn tài liệu này. Không phải tất cả các chức năng đều khả dụng cho máy điều hòa bạn mua, vui lòng kiểm tra các hiển thị trên dàn lạnh và bộ điều khiển từ xa mà bạn mua.

CÁC CHỨC NĂNG KHÁC

- Tự động – khởi động lại (Chỉ một số thiết bị có)
Khi máy bị cúp điện, nó sẽ tự động khởi động lại với các cài đặt trước đó một khi có điện trở lại.
- Chống – nấm mốc (Chỉ một số thiết bị có)
Khi tắt máy ở các chế độ LÀM LẠNH, TỰ ĐỘNG (LÀM LẠNH), hoặc HÚT ẨM, máy sẽ vẫn tiếp tục hoạt động với công suất thấp để thổi khô nước ngưng tụ và ngăn ngừa nấm mốc phát triển.
- Điều khiển từ xa qua mạng internet không dây (Chỉ một số thiết bị có)
Chức năng điều khiển mạng internet không dây cho phép bạn có thể điều khiển máy điều hòa của bạn bằng cách sử dụng điện thoại di động và thiết bị kết nối mạng internet không dây.
Đối với phụ kiện USB kèm theo, việc thay thế bảo trì phải được thực hiện bởi nhân viên kỹ thuật.
- Chức năng ghi nhớ góc thổi gió (Chỉ một số thiết bị có)
Khi bật máy điều hòa không khí của bạn, cánh đảo gió sẽ tự động thực hiện lại góc đảo gió cũ trước đó.
- Chức năng tự làm sạch (Chỉ một số thiết bị có)
 - Chức năng tự làm sạch sẽ làm sạch bụi, nấm mốc và dầu mỡ có thể gây ra mùi khi máy thực hiện việc trao đổi nhiệt bằng cách tự động đóng băng và gia nhiệt rã đông ngay sau đó. Sẽ có âm thanh “pi pi” phát ra.
 - Chức năng này được sử dụng để ngưng tụ nước nhiều hơn để hỗ trợ việc làm sạch hiệu quả, và dòng khí sẽ thổi bay hết nước ở giữa các lá tản nhiệt. Sau khi làm sạch, quạt gió tiếp tục hoạt động với không khí nóng thổi ra sấy khô dàn lạnh của thiết bị, do đó ngăn chặn sự phát triển của nấm mốc và giữ bên trong sạch sẽ.
 - Khi chức năng này được bật, màn hình hiển thị trên dàn lạnh xuất hiện ký hiệu “CL”, sau 20 đến 130 phút, thiết bị sẽ tự động tắt và hủy bỏ chức năng tự làm sạch.

- Chức năng phân phối luồng gió (Chỉ một số thiết bị có)
Ngăn luồng gió thổi trực tiếp vào người bạn, tạo cảm giác mát mẻ cực kỳ dễ chịu.
- Chế độ phát hiện rò rỉ gas (Chỉ một số thiết bị có)
Dàn lạnh sẽ tự động hiển thị “ELOC” hoặc đèn LEDS nhấp nháy (tùy theo mỗi kiểu máy) khi máy phát hiện ra rò rỉ gas lạnh.
- Chế độ ngủ (Chỉ một số thiết bị có)
Chức năng này được sử dụng để giảm điện năng tiêu thụ khi bạn ngủ (và không cần giữ nguyên nhiệt độ cài đặt để cảm thấy thoải mái). Chức năng này có thể kích hoạt thông qua bộ điều khiển từ xa. Và chức năng này không khả dụng trong chế độ QUẠT và HÚT ẨM.
Nhấn nút SLEEP khi bạn sắp ngủ. Khi ở chế độ LÀM LẠNH, máy sẽ tăng nhiệt độ lên 1°C (2°F) sau 1 tiếng, và sẽ tăng thêm 1°C (2°F) nữa sau 1 tiếng tiếp. Khi ở chế độ SỬỚI ẨM, máy sẽ giảm nhiệt độ xuống 1°C (2°F) sau 1 tiếng, và sẽ giảm xuống thêm 1°C (2°F) nữa sau 1 tiếng tiếp.
Chức năng ngủ sẽ dừng sau 8 tiếng và điều hòa sẽ tiếp tục hoạt động với các cài đặt cuối cùng.

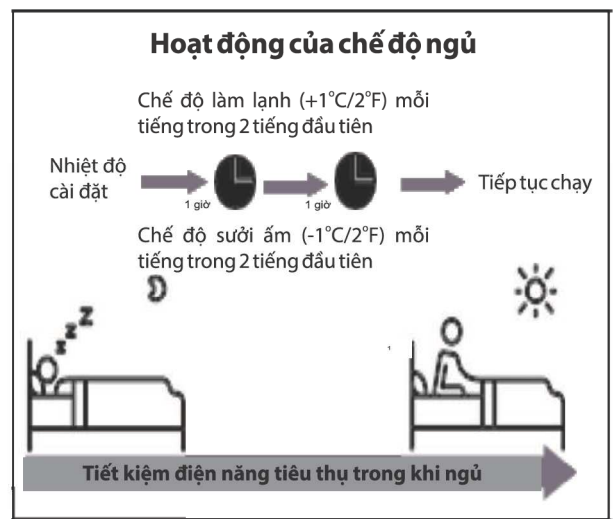

CHÚ Ý:

Đối với máy điều hòa không khí loại nhiều khối rời, các chức năng sau không khả dụng: Chức năng tự làm sạch, chế độ yên tĩnh, phân phối luồng gió, chức năng phát hiện rò rỉ khí gas và chức năng tiết kiệm.

• Cài đặt góc gió thổi

Cài đặt góc gió thổi lên – xuống

Khi bật máy điều hòa, sử dụng nút SWING/DIRECT trên bộ điều khiển từ xa để cài đặt hướng gió thổi (góc thổi lên xuống) của dòng khí thổi. Vui lòng tham khảo chi tiết sách hướng dẫn bộ điều khiển từ xa.

CHÚ Ý GÓC CỦA CÁNH ĐẢO GIÓ

Khi sử dụng chế độ LÀM LẠNH hoặc HÚT ẨM, không cài đặt cánh đảo gió ở góc quá đứng trong một thời gian dài. Việc này có thể khiến nước ngưng đọng trên cánh đảo gió, như thế nước sẽ rơi xuống nền nhà hoặc các đồ nội thất.

Khi sử dụng chế độ LÀM LẠNH hoặc SỬI ẨM, cài đặt cánh đảo gió ở góc quá đứng có thể làm giảm hiệu quả làm lạnh/sưởi ấm của máy vì hạn chế dòng khí thổi ra.

Cài đặt góc thổi trái – phải

Cài đặt góc thổi trái – phải của dòng khí thổi được điều chỉnh bằng tay. Dùng ngón tay nắm cần điều chỉnh (Xem hình B) và điều chỉnh theo hướng gió bạn muốn.

Đối với một số kiểu máy, góc thổi khí trái – phải được cài đặt bằng bộ điều khiển từ xa. Vui lòng tham khảo thêm sách hướng dẫn sử dụng bộ điều khiển từ xa.

Nút điều khiển bằng tay (khi không dùng bộ điều khiển từ xa)

⚠ THẬN TRỌNG

Nút điều khiển bằng tay chỉ có mục đích dùng để kiểm tra máy và các trường hợp hoạt động cấp bách. Vui lòng không sử dụng nút bấm này trừ khi bộ điều khiển từ xa bị mất và khi thực sự cần thiết. Để khôi phục lại các hoạt động bình thường, hãy sử dụng bộ điều khiển từ xa để kích hoạt mở máy lên. Thiết bị phải được tắt trước khi sử dụng nút điều khiển bằng tay.

Để điều khiển máy điều hòa của bạn bằng tay:

1. Mở mặt nạ của dàn lạnh
2. Vị trí của nút ĐIỀU KHIỂN BẰNG TAY nằm bên phía tay phải của máy.
3. Nhấn nút ĐIỀU KHIỂN BẰNG TAY một lần để kích hoạt chế độ TỰ ĐỘNG.
4. Nhấn nút ĐIỀU KHIỂN BẰNG TAY lần nữa để kích hoạt chế độ LÀM LẠNH.
5. Nhấn nút ĐIỀU KHIỂN BẰNG TAY lần thứ ba để tắt máy điều hòa.
6. Đóng mặt nạ máy.

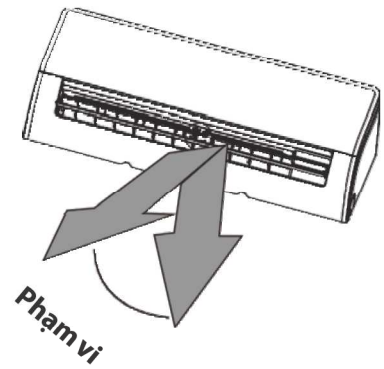

CHÚ Ý: Không di chuyển cánh đảo gió lên xuống bằng tay. Việc này có thể làm cho cánh đảo gió trở nên không đồng bộ. Nếu điều này xảy ra, tắt máy điều hòa đi và tắt cầu dao khoảng vài giây, sau đó khởi động lại máy điều hòa. Như thế sẽ cài đặt lại cánh đảo gió.

Hình A

⚠ THẬN TRỌNG

Không đặt ngón tay của bạn vào hoặc gần khe thổi gió và khe hút gió của điều hòa. Quạt tốc độ cao bên trong thiết bị có thể gây thương tật.

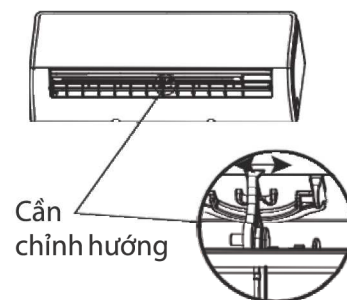

Hình B

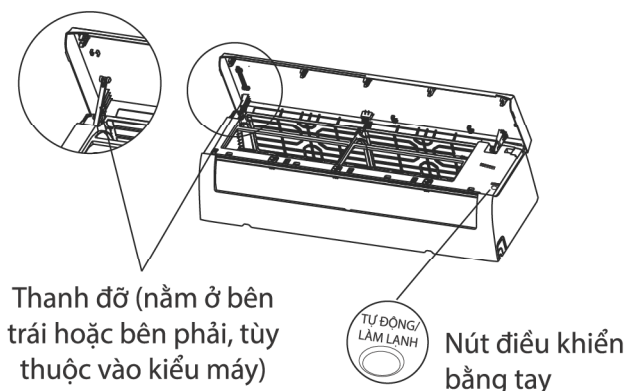

Thanh đỡ (nằm ở bên trái hoặc bên phải, tùy thuộc vào kiểu máy)

Nút điều khiển bằng tay

VỆ SINH VÀ BẢO DƯỠNG

Vệ sinh dàn lạnh của bạn



TRƯỚC KHI VỆ SINH VÀ BẢO DƯỠNG

PHẢI LUÔN LUÔN TẮT MÁY ĐIỀU HÒA VÀ NGẮT CÁC KẾT NỐI ĐIỆN TRƯỚC KHI VỆ SINH VÀ BẢO DƯỠNG



THẬN TRỌNG

Chỉ sử dụng vải mềm, khô để vệ sinh máy. Nếu máy quá bẩn, bạn có thể dùng vải nhúng nước ấm để vệ sinh máy.

- Không dùng các hóa chất hoặc các loại vải có xử lý hóa chất để vệ sinh máy
- Không sử dụng chất benzene, chất pha loãng sơn, bột đánh bóng hoặc các dung môi hòa tan khác để vệ sinh máy. Việc này có thể gây biến dạng hay nứt bề mặt của máy.
- Không dùng nước nóng hơn 40°C (104°F) để vệ sinh lau mặt nạ máy. Điều này có thể gây ra biến dạng mặt nạ máy hoặc khiến nó bị biến màu.

Vệ sinh lưới lọc

Lưới lọc bị bẩn có thể làm giảm hiệu quả làm mát của thiết bị, và có thể ảnh hưởng xấu đến sức khỏe của bạn. Đảm bảo vệ sinh lưới lọc mỗi hai tuần một lần.

1. Dựng mặt nạ của dàn lạnh lên.
2. Nắm chặt tấm lọc ở cuối lưới lọc, nâng nó lên, sau đó kéo nó về phía bạn.
3. Kéo lưới lọc ra.
4. Nếu lưới lọc của bạn có miếng khử mùi, hãy tháo chúng ra khỏi lưới lọc. Làm sạch các lưới lọc không khí này bằng máy hút bụi cầm tay.
5. Làm sạch lưới lọc không khí bằng nước xà phòng ấm. Hãy sử dụng chất tẩy rửa nhẹ.

6. Rửa sạch lưới lọc bằng nước sạch, sau đó lắc nhẹ để loại bỏ hết nước.
7. Phơi khô ở nơi khô ráo, thoáng mát, tránh tiếp xúc trực tiếp với ánh nắng mặt trời.
8. Khi đã khô, hãy lắp lại miếng khử mùi vào lưới lọc, sau đó lắp lại lưới lọc vào dàn lạnh
9. Đóng mặt nạ máy của dàn lạnh.

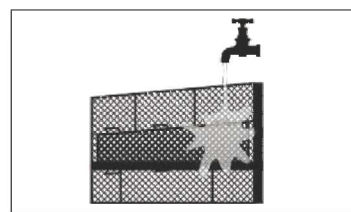
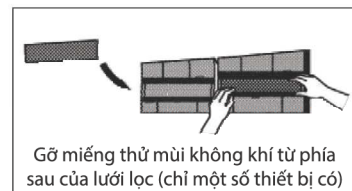
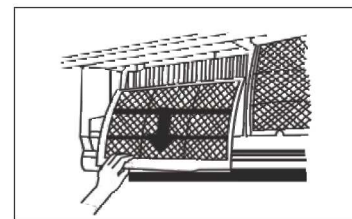
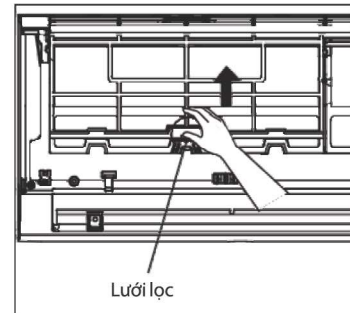

THẬN TRỌNG

Không chạm vào miếng khử mùi (Plasma) ít nhất 10 phút sau khi tắt thiết bị.

⚠ THẬN TRỌNG

- Trước khi thay thế hoặc vệ sinh lưới lọc, phải tắt máy và ngắt nguồn điện
- Khi tháo lưới lọc, không chạm vào các lá nhôm của máy. Các cạnh sắc nhọn có thể làm đứt tay.
- Không dùng nước để vệ sinh bên trong dàn lạnh. Như thế sẽ làm hỏng lớp cách điện và gây ra điện giật.
- Không phơi lưới lọc dưới ánh nắng mặt trời. Lưới lọc có thể bị co rút, biến dạng.

Nhắc Nhở Vệ Sinh Lưới Lọc (Tùy Chọn)

Nhắc nhở vệ sinh lưới lọc
 Sau 240 giờ sử dụng, màn hình hiển thị trên dàn lạnh sẽ chớp nháy ký hiệu "CL", điều này có nghĩa là nhắc nhở việc vệ sinh lưới lọc. Sau khoảng 15 giây, máy sẽ chuyển về các hiển thị ban đầu.

Để cài đặt lại nhắc nhở, nhấn nút LED trên bộ điều khiển từ xa 4 lần, hoặc nhấn nút **ĐIỀU KHIỂN BẰNG TAY** 3 lần. Nếu bạn không cài đặt lại nhắc nhở. Hiển thị "CL" sẽ chớp nháy lại khi bạn khởi động lại máy điều hòa.

Nhắc nhở thay lưới lọc
 Sau 2880 giờ sử dụng, cửa sổ hiển thị trên dàn lạnh sẽ nhấp nháy ký hiệu "nF", điều này có nghĩa là nhắc nhở việc thay thế lưới lọc. Sau khoảng 15 giây, máy sẽ chuyển về các hiển thị ban đầu.

Để cài đặt lại nhắc nhở, nhấn nút LED trên bộ điều khiển từ xa 4 lần, hoặc nhấn nút **ĐIỀU KHIỂN BẰNG TAY** 3 lần. Nếu bạn không cài đặt lại nhắc nhở. Hiển thị "nF" sẽ chớp nháy lại khi bạn bật lại máy điều hòa.

⚠ THẬN TRỌNG

- Việc bảo dưỡng và vệ sinh dàn nóng nên được thực hiện bởi các kỹ thuật viên của các trung tâm bảo hành.
- Việc sửa chữa máy điều hòa nên được thực hiện bởi các kỹ thuật viên của các trung tâm bảo hành.

Bảo Dưỡng – Sau Thời Gian Dài Không Sử Dụng

Nếu bạn có kế hoạch không sử dụng máy điều hòa trong một thời gian dài, hãy làm như sau:

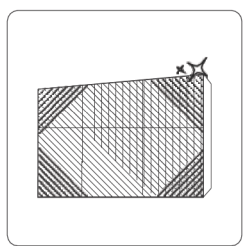

Vệ sinh tất cả lưới lọc



Bật chế độ QUẠT cho đến khi máy khô hoàn toàn



Tắt máy và ngắt nguồn điện

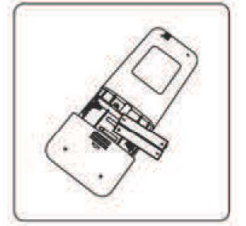

Tháo pin ra khỏi hộp điều khiển từ xa

Bảo Dưỡng- Kiểm Tra Trước Khi Sử Dụng

Sau một thời gian dài không sử dụng hoặc trước khi sử dụng thường xuyên, hãy làm như sau:

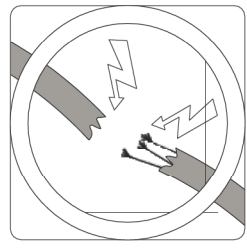

Kiểm tra các dây điện có hư hỏng không

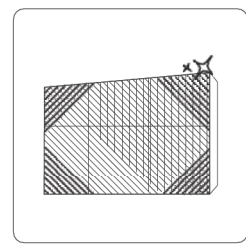

Vệ sinh tất cả lưới lọc

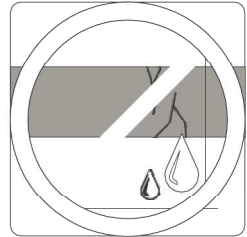

Kiểm tra rò rỉ khí gas

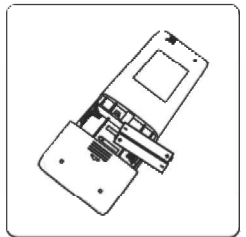

Thay pin bộ điều khiển từ xa

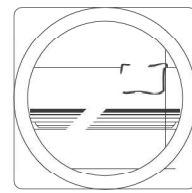

Phải đảm bảo rằng không có các vật chắn tất cả các cửa thoát khí và cửa hút khí

CÁC SỰ CỐ THƯỜNG GẶP



CÁC CHÚ Ý AN TOÀN

Nếu có bất kỳ các hiện tượng sau xảy ra, tắt điều hòa của bạn ngay!

- Dây điện bị hư hỏng hoặc nóng bất thường
- Bạn ngửi thấy có mùi khét
- Máy có âm thanh lớn và bất thường
- Cầu chì bị đứt hoặc aptomat (CB) bị ngắt liên tục
- Nước hoặc các đồ vật rơi vào trong máy hoặc từ trong máy rơi ra ngoài.

KHÔNG TỰ SỬA CHỮA NHỮNG LỖI NÀY! HÃY LIÊN HỆ VỚI TRUNG TÂM BẢO HÀNH NGAY!

Các vấn đề thường gặp

Các vấn đề dưới đây không phải là sự cố và trong một số trường hợp không cần sửa chữa.

Vấn đề	Nguyên nhân
Máy không khởi động khi nhấn nút ON/OFF	Máy có chức năng bảo vệ trong 3 phút để ngăn máy bị quá tải. Máy không khởi động lại trong 3 phút sau khi tắt máy.
Máy chuyển đổi từ chế độ LẠM LẠNH/ SƯỜI ẤM sang chế độ QUẠT	Máy có thể thay đổi các cài đặt để ngăn ngừa đóng băng hình thành trên máy. Mỗi khi nhiệt độ tăng lên, máy sẽ bắt đầu hoạt động trở lại các chế độ lựa chọn trước đó. Khi đạt đến nhiệt độ cài đặt máy nén sẽ ngừng chạy. Máy sẽ tiếp tục hoạt động trở lại khi nhiệt độ phòng chênh lệch so với nhiệt độ cài đặt.
Dàn lạnh phun sương trắng	Ở khu vực có độ ẩm cao, nếu chênh lệch giữa nhiệt độ trong phòng và nhiệt độ gió thổi ra từ điều hòa lớn có thể tạo ra hơi sương trắng.
Cả dàn lạnh và dàn nóng đều phun sương trắng	Khi máy hoạt động lại ở chế độ SƯỜI ẤM sau khi xả tuyết trắng có thể được thổi ra do độ ẩm sinh ra từ quá trình xả tuyết.
Dàn lạnh có tiếng ồn	Có âm thanh phát ra khi cánh đảo gió quay lại vị trí cũ. Có tiếng kêu rít rít phát ra sau khi chạy ở chế độ SƯỜI ẤM do sự giãn nở hoặc co lại của các bộ phận bằng nhựa của máy.
Cả dàn lạnh và dàn nóng đều có tiếng ồn	Có âm thanh rít nhỏ trong quá trình hoạt động: Điều này là bình thường vì đó là âm thanh của tiếng gas lạnh chạy trong hệ thống ống kết nối giữa dàn lạnh và dàn nóng. Có âm thanh rít nhỏ trong quá trình hệ thống bắt đầu hoạt động, khi vừa ngưng chạy, hoặc đang xả tuyết: Tiếng ồn này là bình thường và được gây ra do gas lạnh bị ngưng lại hoặc đang chuyển đổi hướng chạy. Có tiếng kêu rít rít: do sự giãn nở cũng như co lại của các bộ phận bằng nhựa và kim loại gây ra bởi sự thay đổi nhiệt độ trong quá trình hoạt động.

Vấn đề	Nguyên nhân
Dàn nóng có tiếng ồn	Máy sẽ tạo ra các âm thanh khác nhau tùy theo chế độ hoạt động mà bạn chọn.
Bụi bẩn thổi ra từ dàn lạnh và dàn nóng	Máy tích tụ bụi bẩn trong thời gian dài không sử dụng, do đó bụi sẽ được thổi ra khi máy được bật lên. Điều này có thể giảm đi bằng cách vệ sinh máy lại khi không sử dụng trong một thời gian dài.
Máy thổi ra mùi khó chịu	Máy có thể đã hấp thụ các mùi từ môi trường (như là từ nội thất, nhà bếp, mùi thuốc lá) và sẽ thổi ra khi bật máy.
	Lưới lọc của máy bị tắc và cần vệ sinh.
Quạt của dàn nóng không hoạt động	Trong khi hoạt động, tốc độ của quạt được kiểm soát để tối ưu hóa hoạt động của sản phẩm.
Máy hoạt động bất thường, không đoán trước được, hoặc máy không có phản hồi	Do sự nhiễu tín hiệu từ các cột sóng điện thoại và các bộ khuếch đại tần số từ xa gây ra lỗi cho máy. Trong trường hợp này, hãy thử những cách như sau: <ul style="list-style-type: none"> Ngắt các kết nối điện, sau đó kết nối lại Nhất nút ON/OFF trên bộ điều khiển từ xa để khởi động lại máy.
<p>CHÚ Ý: Nếu vấn đề trên còn tồn tại, hãy liên hệ với các trung tâm chăm sóc khách hàng hoặc các trung tâm bảo hành gần nhất. Hãy cung cấp các mô tả sự cố lỗi một cách chi tiết nhất cũng như là tên sản phẩm và số seri máy của bạn.</p>	

Sự cố thường gặp

Khi lỗi xảy ra, vui lòng kiểm tra các điểm sau đây trước khi liên hệ với các dịch vụ sửa chữa.











Vấn đề	Nguyên nhân	Biện pháp khắc phục
Hiệu quả làm lạnh kém	Nhiệt độ cài đặt có thể cao hơn nhiệt độ phòng	Cài đặt nhiệt độ thấp xuống
	Dàn trao đổi nhiệt trên dàn lạnh và dàn nóng bị bẩn	Vệ sinh các dàn trao đổi nhiệt
	Lưới lọc bẩn	Tháo lưới lọc và vệ sinh theo từng hướng dẫn
	Khí đi vào và khí thổi ra bị che chắn	Tắt máy và di chuyển các vật chắn khí và bật lại máy
	Cửa chính và cửa sổ mở	Phải đảm bảo tất cả các cửa chính và cửa sổ được đóng kín khi bật máy điều hòa
	Ánh nắng chiếu bức xạ nhiệt độ cao	Đóng tất cả các cửa sổ và kéo các rèm trong khoảng thời gian có ánh nắng chiếu vào.
	Quá nhiều nguồn phát nhiệt trong phòng (con người, máy tính, các thiết bị điện)	Giảm bớt nguồn phát nhiệt.
	Chất làm lạnh thấp do bị rò rỉ hoặc đã sử dụng trong một thời gian dài.	Kiểm tra xem có rò rỉ gas không, hàn kín lại nếu cần và nạp thêm gas
Chức năng CHẾ ĐỘ YÊN TĨNH được kích hoạt (tùy vào từng sản phẩm)	CHẾ ĐỘ YÊN TĨNH có thể làm giảm hiệu quả của máy do giảm tần số hoạt động. Hãy tắt chức năng CHẾ ĐỘ YÊN TĨNH.	

Vấn đề	Nguyên nhân	Biện pháp khắc phục
Máy không hoạt động	Mất điện	Chờ có điện trở lại
	Bị ngắt điện	Bật lại nguồn điện
	Bị cháy đứt cầu chì	Thay cầu chì
	Bộ điều khiển từ xa hết pin	Thay pin
	Chế độ bảo vệ trong máy 3 phút được kích hoạt	Chờ 3 phút sau đó khởi động lại máy
	Hẹn giờ được kích hoạt	Tắt hẹn giờ
Máy khởi động và tắt liên tục	Thừa gas hoặc thiếu gas	Kiểm tra các rò rỉ và nạp lại gas
	Khí không nén được hoặc hơi nước lọt vào đường ống gas	Hút chân không và nạp lại gas
	Máy nén bị hư hỏng	Thay máy nén
	Điện áp quá cao hoặc quá thấp	Lắp thêm ổn áp để ổn định dòng điện
Hiệu quả sưởi ấm kém (Đối với kiểu máy có sưởi ấm)	Nhiệt độ bên ngoài cực thấp	Dùng thêm thiết bị sưởi ấm khác
	Không khí lạnh vào phòng qua cửa chính và cửa sổ	Phải đảm bảo đóng kín tất cả các cửa chính và cửa sổ trong khi bật máy
	Áp suất khí gas thấp do bị rò rỉ hoặc đã sử dụng trong một thời gian dài	Kiểm tra các rò rỉ gas, hàn kín lại nếu cần, và nạp thêm gas
Các đèn hiển thị chớp nháy liên tục	<p>Máy có thể ngưng hoạt động hoặc tiếp tục chạy bình thường. Nếu các đèn hiển thị vẫn tiếp tục nhấp nháy hoặc xuất hiện các mã lỗi chờ khoảng 10 phút. Vấn đề có thể tự hết.</p> <p>Nếu không, ngắt kết nối điện, sau đó kết nối điện lại. Bật lại máy lên.</p> <p>Nếu vấn đề vẫn còn tồn tại, ngắt kết nối điện và liên hệ với trung tâm chăm sóc khách hàng gần nhất.</p>	
<p>Các mã lỗi xuất hiện trên màn hình hiển thị của dàn lạnh bắt đầu bằng các chữ cái sau:</p> <ul style="list-style-type: none"> • E(x), P(x), F(x) • EH(xx), EL(xx), EC(xx) • PH(xx), PL(xx), PC(xx) 		

CHÚ Ý: Nếu vấn đề của bạn vẫn còn tồn tại sau khi đã thực hiện các bước kiểm tra và chuẩn đoán lỗi ở trên, tắt máy điều hòa ngay lập tức và liên hệ với các trung tâm chăm sóc khách hàng.

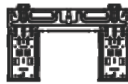
CÁC PHỤ KIỆN KÈM THEO

Hệ thống điều hòa không khí này có kèm theo các phụ kiện dưới đây. Sử dụng các thiết bị và phụ kiện kèm theo này để lắp đặt máy điều hòa nhiệt độ. Việc lắp đặt không đúng có thể gây ra rò rỉ nước, điện giật và cháy, hoặc gây hư hỏng cho máy. Các phụ kiện không được kèm theo trong máy điều hòa phải được mua riêng.

Tên phụ kiện	Số lượng	Hình dạng	Tên phụ kiện	Số lượng	Hình dạng
Sách hướng dẫn	2-3		Bộ điều khiển từ xa	1	
Co thoát nước (Đối với kiểu máy làm lạnh và sưởi ấm)	1		Pin	2	
Vòng ron kín (Đối với kiểu máy làm lạnh và sưởi ấm)	1		Giá để bộ điều khiển từ xa (Tùy chọn)	1	
Tấm kim loại treo tường	1		Vít cố định giá để bộ điều khiển từ xa (Tùy chọn)	2	
Tắc kê	5-8 (Tùy vào từng kiểu máy)		Miếng khử mùi (Lắp phía dưới lưới lọc bởi nhân viên lắp đặt khi lắp đặt điều hòa)	1-2 (Tùy vào từng kiểu máy)	
Vít cố định tấm treo tường	5-8 (Tùy vào từng kiểu máy)				

Tên phụ kiện

Hình dạng

Số lượng

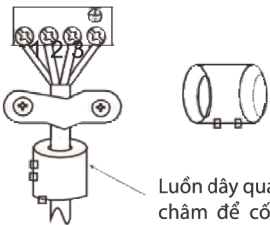
Các loại ống đồng kết nối	Ống gas lỏng	Φ 6,35 (1/4 in)	Những phụ kiện này bạn phải mua riêng. Tham khảo các đại lý bán hàng để biết kích thước ống phù hợp với thiết bị của bạn.
		Φ 9,52 (3/8 in)	
	Ống gas khí	Φ 9,52 (3/8 in)	
		Φ 12,7 (1/2 in)	
		Φ 16 (5/8 in)	
		Φ 19 (3/4 in)	
Vòng nam châm từ và đai cố định (Nếu được kèm theo máy, vui lòng tham khảo sơ đồ kết nối mạch điện giữa dàn lạnh và dàn nóng để lắp đặt.)		Luồn dây qua lỗ của vòng nam châm để cố định vòng nam châm vào dây	Khác nhau tùy vào từng kiểu máy

TÓM TẮT CÁCH LẮP ĐẶT - DÀN LẠNH

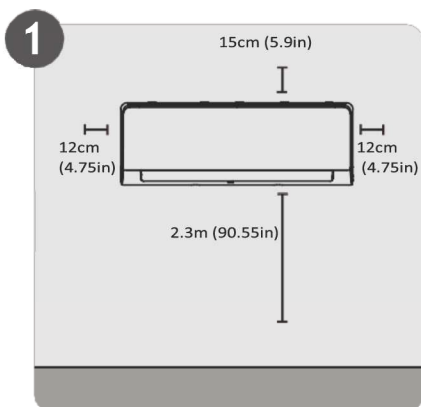

Lựa chọn vị trí lắp đặt

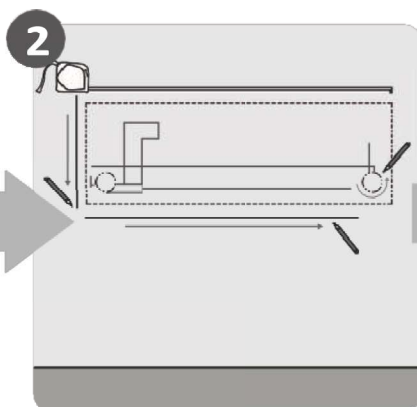

Xác định vị trí khoan lỗ

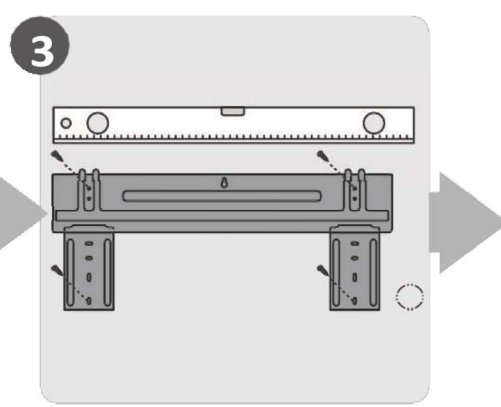

Gắn tấm kim loại

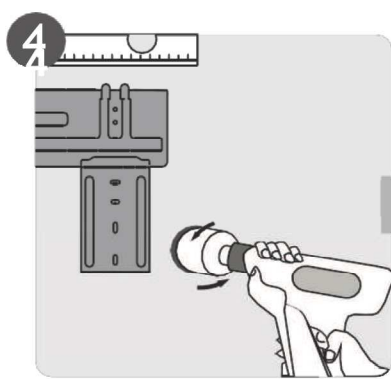

Khoan lỗ trên tường

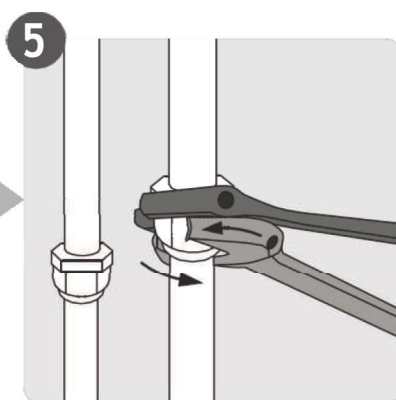

Kết nối ống gas

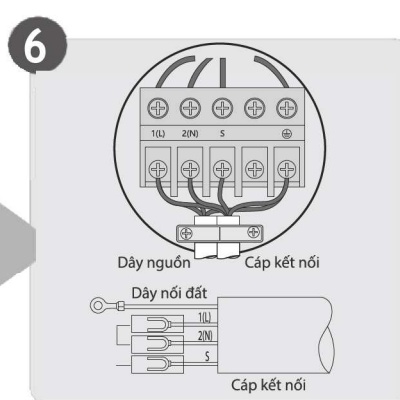

Kết nối dây điện

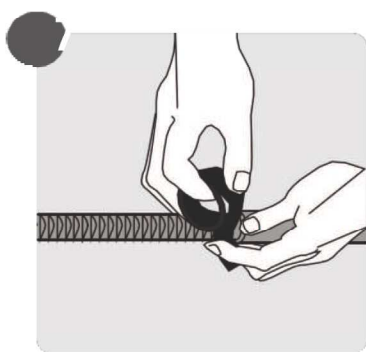

Bọc ống thoát nước

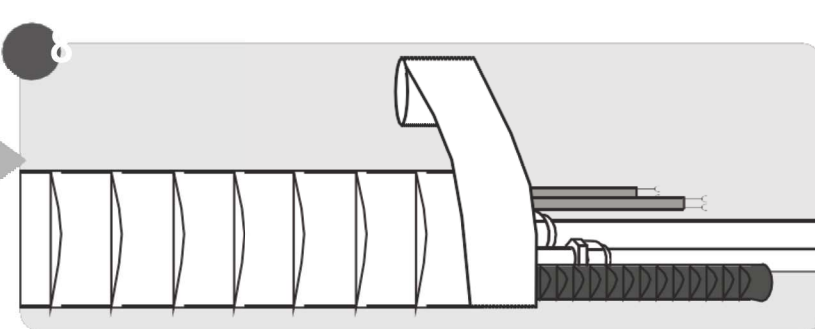

Bọc đường ống gas và dây điện nguồn

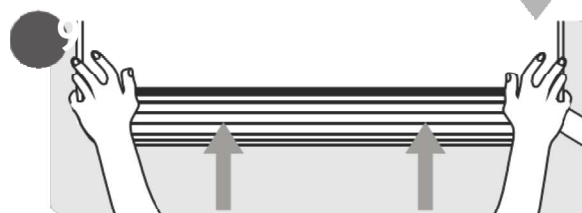

Gắn lên giá treo dàn lạnh

Tóm tắt lắp đặt
- Dàn lạnh

CÁC BỘ PHẬN CỦA MÁY ĐIỀU HÒA

CHÚ Ý: việc lắp đặt phải được thực hiện theo tiêu chuẩn của từng khu vực. Việc lắp đặt có thể hơi khác nhau ở các khu vực khác nhau.

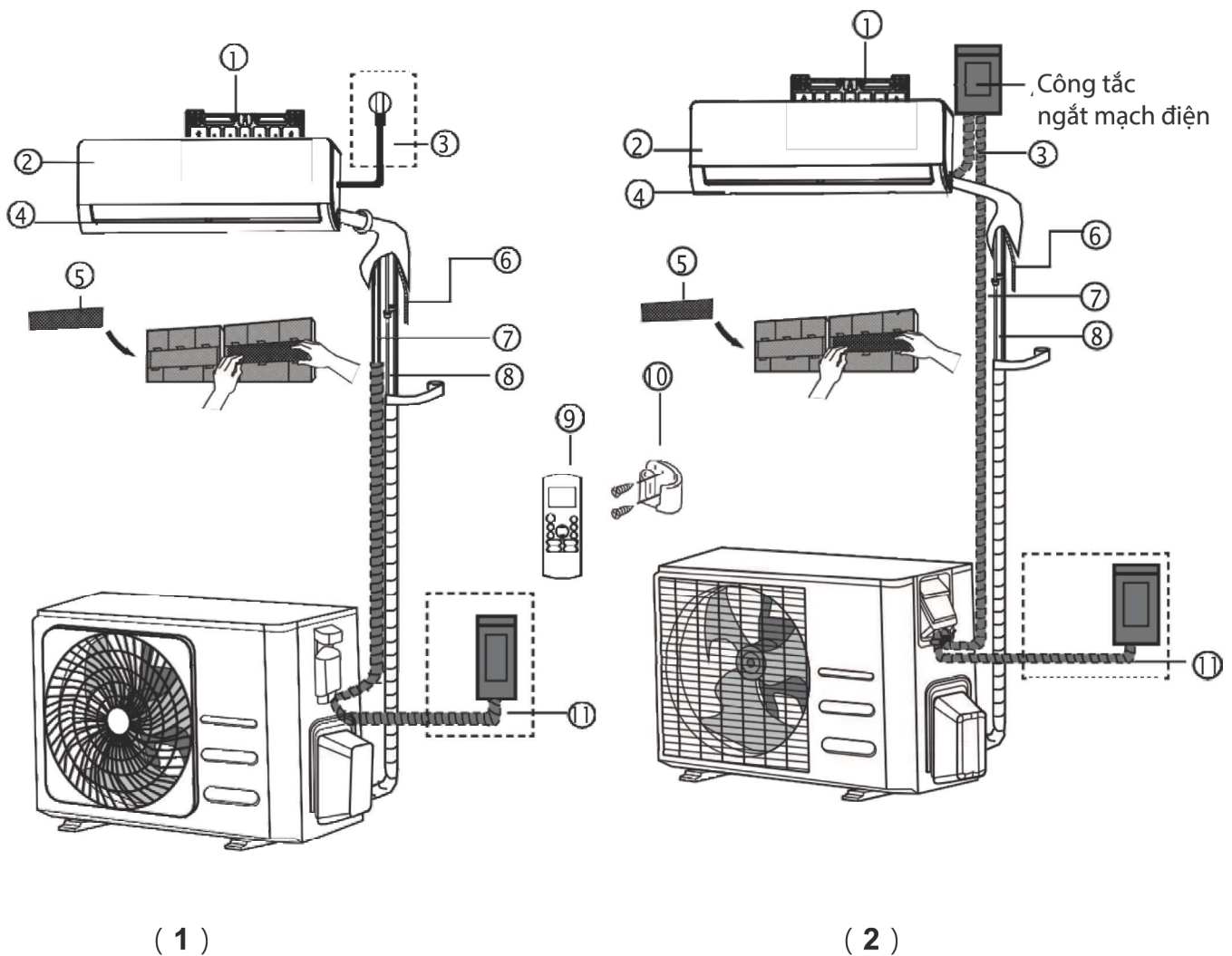

- ① Tấm kim loại treo tường
- ② Mặt nạ máy
- ③ Dây nguồn (chỉ một số thiết bị)
- ④ Cánh đảo gió

- ⑤ Miếng khử mùi (ở phía sau lưới lọc chính - chỉ một số thiết bị)
- ⑥ Ống thoát nước
- ⑦ Dây tín hiệu
- ⑧ Ống gas

- ⑨ Bộ điều khiển từ xa
- ⑩ Giá để bộ điều khiển (chỉ một số thiết bị)
- ⑪ Dây nguồn dàn nóng (chỉ một số thiết bị)

LƯU Ý CÁC HÌNH ẢNH MINH HỌA

Một số hình ảnh trong hướng dẫn sử dụng này chỉ mang tính chất minh họa. Hình dạng thực tế điều hòa của bạn có thể sẽ hơi khác. Hãy xem trên sản phẩm thực tế.

LẮP ĐẶT DÀN LẠNH

Hướng dẫn lắp đặt- Dàn lạnh

Trước khi lắp đặt

Trước khi lắp đặt dàn lạnh. Vui lòng xem nhãn dán trên sản phẩm để đảm bảo rằng kiểu máy của dàn lạnh đúng với kiểu máy của dàn nóng.

Bước 1: Chọn vị trí lắp đặt

Trước khi lắp đặt dàn lạnh bạn phải lựa chọn vị trí thích hợp. Các tiêu chuẩn sau đây sẽ giúp bạn lựa chọn vị trí lắp đặt thích hợp.

Vị trí lắp đặt đúng theo các tiêu chuẩn dưới đây:

- Thông thoáng khí tốt
- Lắp ống thoát nước thuận tiện
- Tiếng ồn của máy sẽ không làm phiền những người khác
- Mặt phẳng cứng và chắc chắn- Không rung lắc
- Chịu được cân nặng của máy
- Vị trí cách xa ít nhất 1m đối với các thiết bị điện tử khác. (Như TV, Radio, máy tính).

Không được lắp máy ở các vị trí sau:

- Gần các nguồn nhiệt, các hơi nước hoặc khí dễ cháy.
- Gần các vật liệu dễ cháy như rèm cửa hay quần áo
- Có các chướng ngại vật cản trở lưu thông không khí
- Gần cửa chính
- Ở nơi mà hướng ánh nắng chiếu trực tiếp vào

CÁC CHÚ Ý VỀ CÁC LỖ TRÊN TƯỜNG

Nếu chưa cố định các đường ống gas:

Khi chọn vị trí lắp đặt, bạn nên trừa chỗ rộng rãi để khoan lỗ (xem bước khoan lỗ trên tường lắp đường ống kết nối) cho dây điện và đường ống gas kết nối dàn lạnh và dàn nóng. Vị trí khoan mặc định ở bên phải (khi đứng đối diện với máy của dàn lạnh).

Tuy nhiên, máy có thể đi đường ống ở cả 2 bên trái hoặc phải.

Tham khảo sơ đồ hình ảnh dưới đây để đảm bảo khoảng cách cách tường và trần nhà thích hợp:

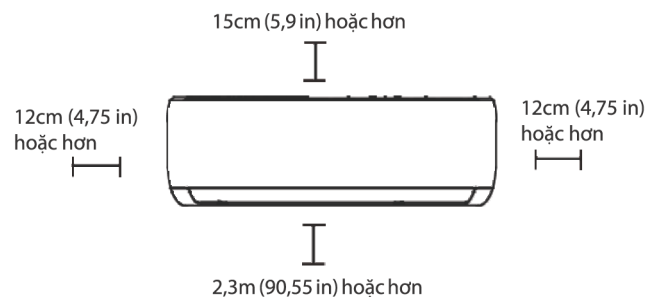

Bước 2: Gắn tấm kim loại treo tường

Tấm kim loại treo tường là phụ kiện dùng để treo dàn lạnh.

- Tháo các ốc gắn tấm kim loại phía sau của dàn lạnh.

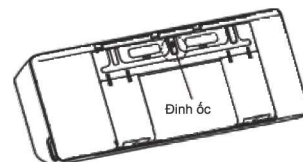

- Cố định tấm kim loại vào tường bằng các ốc vít. Đảm bảo rằng tấm kim loại được lắp đặt bằng phẳng vào tường.

CHÚ Ý ĐỐI VỚI TƯỜNG BÊ TÔNG HOẶC TƯỜNG GẠCH

Nếu tường làm bằng gạch, bê tông hoặc các vật liệu tương tự, khoan lỗ đường kính 5mm (0,2 in) trên tường và gắn các tắc kê cho sẵn trong túi phụ kiện.

Sau đó cố định tấm kim loại bằng ốc vít bắn vào các tắc kê đã gắn trước đó.

Bước 3: Khoan lỗ trên tường để kết nối ống đồng

1. Xác định vị trí của lỗ khoan trên tường dựa trên vị trí của tấm kim loại treo tường. Tham khảo Kích thước của tấm kim loại treo tường.
2. Sử dụng mũi khoan rút lõi đường kính 65mm (2,5 in) hoặc 90mm (3,45 in) (Tùy từng kiểu máy), khoan một lỗ trên tường. Phải đảm bảo lỗ được khoan có góc hơi nghiêng xuống dưới, khi đó lỗ bên ngoài sẽ thấp hơn lỗ bên trong một khoảng từ 5mm đến 7mm (0,2- 0,275 in). Điều này nhằm đảm bảo nước thoát ra được thuận lợi.
3. Đặt các vòng bít bảo vệ lỗ trên tường. Điều này để bảo vệ các góc cạnh của tường và giúp bịt kín lỗ khoan.

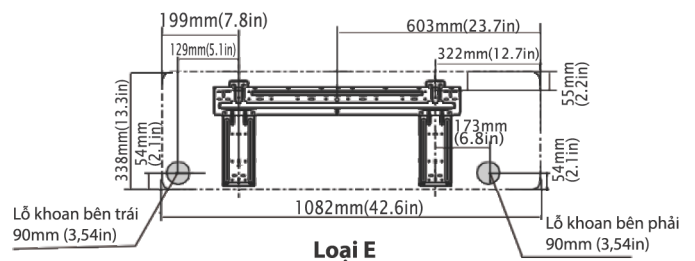
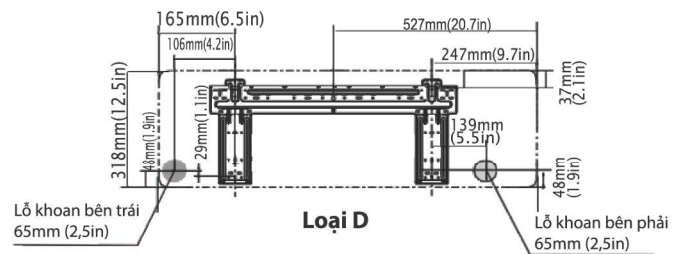
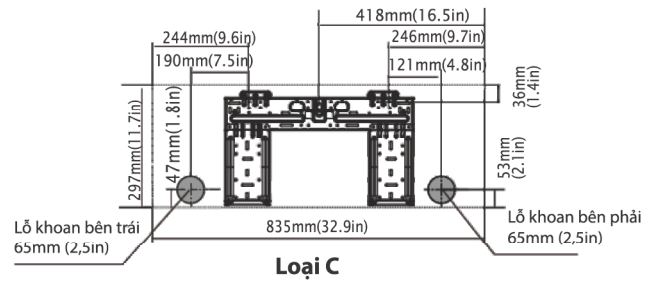
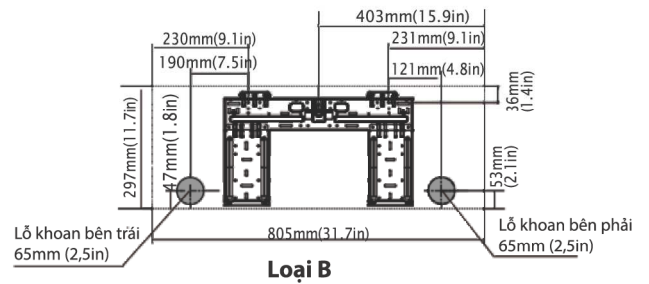
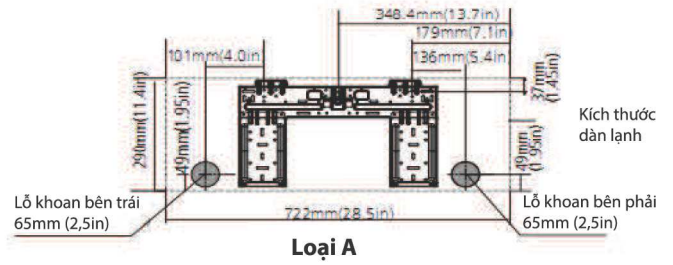

THẬN TRỌNG

Khi khoan lỗ trên tường, phải đảm bảo không khoan trúng các hệ thống dây điện, ống nước, hay các bộ phận quan trọng khác.

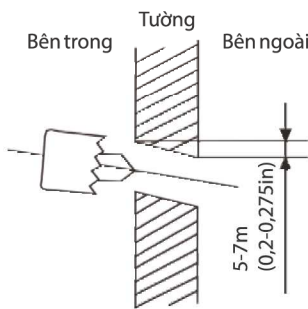

KÍCH THƯỚC TẤM KIM LOẠI TREO TƯỜNG

Các kiểu máy khác nhau có các tấm kim loại treo tường khác nhau. Tùy theo yêu cầu điều chỉnh khác nhau, hình dạng và kích thước của tấm kim loại treo tường sẽ khác nhau. Xem hình Loại A và Loại B.

Hướng đặt đúng của tấm kim loại treo tường

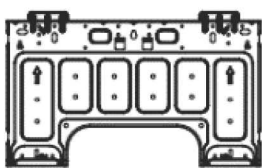
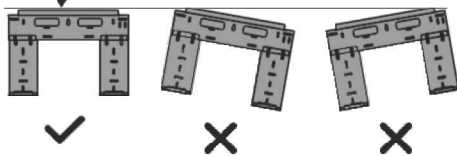

Loại A

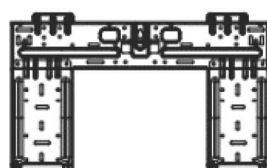

Loại B

CHÚY: Khi ống khí gas kết nối có kích thước $\varnothing 16\text{mm}$ (5/8 in) hoặc lớn hơn, thì lỗ tường phải là 90mm (3,54 in).

Bước 4: Chuẩn bị các ống gas

Các ống gas được bọc bằng một lớp cách nhiệt và nằm ở phía sau của máy. Bạn phải chuẩn bị đường ống kết nối, nắn chỉnh đường ống trước khi đưa qua lỗ khoan.

1. Dựa vào vị trí của lỗ trên tường để gắn tấm kim loại trên tường, chọn bên mà ống gas sẽ đi ra.
2. Nếu lỗ trên tường nằm phía sau máy thì giữ lại "Miếng nhựa có thể bẻ ra". Nếu lỗ trên tường ở một bên của dàn lạnh, hãy bẻ miếng nhựa này ở bên cạnh của máy.

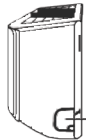

Miếng nhựa có thể bẻ ra

3. Nếu ống kết nối đã được lắp vào trên tường, bước kế tiếp nối ống thoát nước. Nếu vẫn chưa lắp ống thì kết nối ống gas của dàn lạnh đến đầu nối của ống gas mà kết nối giữa dàn lạnh và dàn nóng. Tham khảo thêm phần kết nối ống gas trong cuốn sách này để biết thêm các hướng dẫn chi tiết.

CHÚY CÁC GÓC TRÊN ỐNG ĐỒNG

Đường ống gas đi ra từ dàn lạnh có thể được đi theo bốn hướng khác nhau: Bên trái; Phía sau bên trái; Bên phải; Phía sau bên phải.

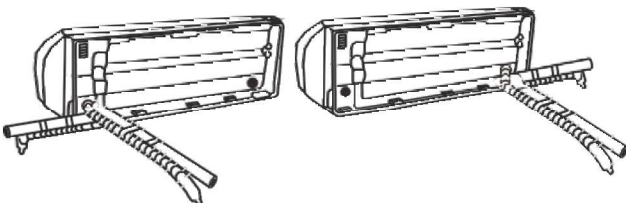

THẬN TRỌNG

Phải thật cẩn thận để không làm dập ống hay hỏng ống khi uốn cong ống. Bất kỳ vết lõm nào trên đường ống sẽ ảnh hưởng đến hiệu quả làm việc của máy.

Bước 5: Kết nối ống thoát nước

Mặc định, ống thoát nước được gắn phía bên tay trái của máy (khi bạn đứng phía sau của máy). Tuy nhiên, ống thoát nước cũng có thể được gắn bên tay phải. Để đảm bảo thoát nước đúng, hãy gắn ống thoát nước có hướng đi ra cùng với hướng đi ra của đường ống gas. Gắn phần nối dài ống xả (mua riêng) vào cuối ống thoát nước.

- Bọc các điểm nối bằng keo chịu nhiệt cao để đảm bảo bọc kín và ngăn ngừa rò rỉ nước.
- Đối với phần ống thoát nước sẽ ở trong nhà, bọc nó bằng ống xốp cách nhiệt để ngăn chặn sự ngưng tụ.
- Tháo lưới lọc không khí ra và rót một ít nước vào bên trong máng nước để đảm bảo rằng nước chảy từ máy ra thuận lợi.



CHÚY CHỖ ỐNG THOÁT NƯỚC

Phải đảm bảo lắp đặt ống thoát nước theo hình dưới đây

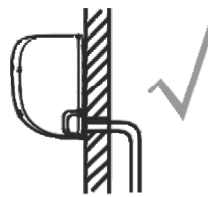

ĐÚNG

Không có chỗ bị xoắn thắt lại hoặc bị dập ống để đảm bảo nước được thoát ra.

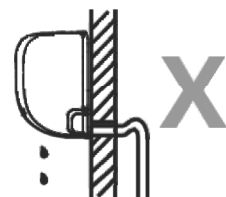

KHÔNG ĐÚNG

Xoắn thắt ống sẽ tạo ra các chỗ trữ nước.



KHÔNG ĐÚNG

Xoắn thắt ống sẽ tạo ra các chỗ trữ nước.



KHÔNG ĐÚNG

Không đặt đầu cuối của ống thoát nước trong nước hay trong vật chứa nước. Điều này sẽ ngăn cản việc thoát nước.

BỊT KÍN LỖ THOÁT NƯỚC KHÔNG SỬ DỤNG

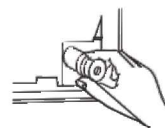

Để ngăn ngừa các rò rỉ nước không mong muốn, bạn phải dùng nút bịt cao su kèm theo máy để bịt kín lỗ thoát nước không sử dụng đến.



TRƯỚC KHI THỰC HIỆN CÔNG VIỆC LẮP ĐIỆN, HÃY ĐỌC KỸ CÁC QUY ĐỊNH NÀY

1. Tất cả các công việc đi dây phải tuân theo luật của địa phương và quốc gia nơi lắp đặt, và phải được thực hiện bởi nhân viên kỹ thuật chuyên nghiệp.
2. Tất cả các kết nối điện phải tuân theo sơ đồ nối dây được dán ở vị trí dưới mặt nạ dàn lạnh và dán trên thân máy dàn nóng.
3. Nếu có các vấn đề về an toàn nghiêm trọng đối với nguồn cấp điện, phải dừng công việc ngay. Hãy giải thích lý do đến với khách hàng, và từ chối lắp đặt máy cho đến khi vấn đề an toàn được giải quyết xong.
4. Điện áp nên nằm trong khoảng 90-100% điện áp định mức. Nguồn cấp điện không đủ có thể gây ra lỗi sự cố, điện giật, hoặc cháy.
5. Nếu kết nối nguồn điện với hệ thống dây điện cố định, để tăng độ an toàn nên lắp thêm công tắc cho nguồn điện chính.
6. Nếu lắp dây điện nguồn, công tắc ngắt mạch hay ngắt mạch CB phải được lắp vào để có thể ngắt tất cả các cực và dây điện riêng biệt ít nhất 1/8 in (3mm). Nhân viên kỹ thuật phải sử dụng lắp đặt công tắc ngắt mạch hay ngắt mạch CB.
7. Chỉ nối dây điện nguồn của máy với một nhánh dây điện riêng biệt. Không kết nối cùng các thiết bị khác.
8. Phải đảm bảo nối đất máy điều hòa không khí.
9. Mỗi dây điện phải được nối chắc chắn. Khi dây không chắc chắn có thể gây ra quá nhiệt, kết quả là dẫn đến sự cố báo lỗi và có thể dẫn đến cháy.
10. Không để dây điện tiếp xúc hay tựa vào các đường ống gas, máy nén, hoặc các bộ phận di chuyển trong máy.
11. Nếu máy có lắp đặt bộ gia nhiệt bằng điện, máy phải được lắp đặt cách xa 1 mét (40 in) so với các vật liệu dễ cháy khác.
12. Để tránh bị điện giật, không được chạm vào các bộ phận điện ngay sau khi nguồn điện tắt. Sau khi tắt nguồn, luôn chờ 10 phút hoặc lâu hơn trước khi chạm vào các bộ phận điện.



CẢNH BÁO

TRƯỚC KHI LẮP ĐẶT ĐIỆN HAY ĐI DÂY ĐIỆN, PHẢI NGẮT NGUỒN ĐIỆN CHÍNH CỦA HỆ THỐNG ĐIỆN

Bước 6: Kết nối dây tín hiệu

Dây tín hiệu được dùng để cho phép truyền tín hiệu giữa dàn nóng và dàn lạnh. Trước tiên bạn phải chọn đúng kích cỡ dây trước khi kết nối.

Loại dây cáp điện

- Dây cáp điện nguồn dàn lạnh (Nếu áp dụng): H05VV-F hoặc H05V2V2-F
- Dây cáp điện nguồn dàn nóng: H07RN-F hoặc H05RN-F
- Dây tín hiệu: H07RN-F

Chú ý: Ở Bắc Mỹ, hãy chọn loại cáp theo mã điện và quy định của địa phương.

Mặt cắt ngang nhỏ nhất của dây điện nguồn và dây tín hiệu (tham khảo) (không áp dụng cho khu vực Bắc Mỹ)

Dòng điện định mức của thiết bị (A)	Diện tích mặt cắt ngang danh định (mm ²)
> 3 và ≤ 6	0,75
> 6 và ≤ 10	1
> 10 và ≤ 16	1,5
> 16 và ≤ 25	2,5
> 25 và ≤ 32	4
> 32 và ≤ 40	6

CHỌN DÂY CÁP ĐIỆN ĐÚNG KÍCH CỠ

Kích cỡ của dây cáp điện nguồn, dây tín hiệu, cầu chì, và công tắc cần được xác định bởi dòng điện lớn nhất của máy.

Dòng điện lớn nhất của máy được thể hiện trên tem dán trên mặt nạ của máy.

CHÚ Ý: Ở Bắc Mỹ, vui lòng chọn đúng kích thước cáp theo Công suất mạch tối thiểu được ghi trên nhãn của thiết bị.



CẢNH BÁO

TẤT CẢ CÁC CÔNG VIỆC NỐI DÂY PHẢI ĐƯỢC THỰC HIỆN NGHIÊM CHỈNH THEO SƠ ĐỒ NỐI DÂY ĐƯỢC DÁN BÊN TRÊN NẮP HỘP ĐIỆN BÊN TRONG MẶT NẠ DÀN LẠNH.

1. Mở mặt nạ của dàn lạnh
2. Dùng tua vít để mở nắp che hộp điện ở bên phải của dàn lạnh. Khi đó sẽ thấy được đế nối dây.

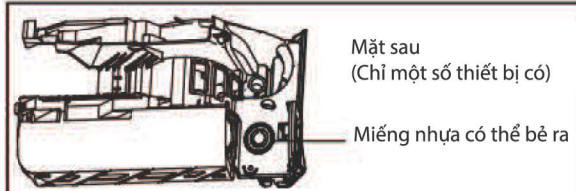
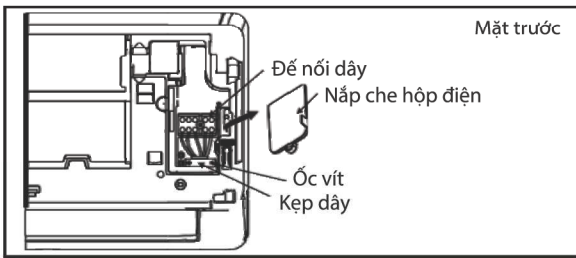

CHÚY:

- Đối với các thiết bị có ống dẫn để kết nối dây cáp điện, tháo miếng nhựa có thể bẻ ra lớn tạo ra khe trống để đi dây ống dẫn.
- Đối với thiết bị có cáp năm lõi, tháo miếng nhựa có thể bẻ ra nhỏ ở giữa tạo khe trống để dây cáp điện có thể đi ra từ dàn lạnh.
- Dùng kim bấm nếu tấm nhựa quá khó tháo ra bằng tay.

3. Tháo kẹp dây ở để nối dây và đặt dây vào.
4. Nhìn từ phía sau máy, tháo miếng nhựa phía bên tay trái của đế máy.
5. Đưa dây tín hiệu luồn qua khe này, từ phía sau của máy ra phía trước.
6. Nhìn từ phía trước máy, gắn các dây theo sơ đồ nối dây của dàn lạnh, kết nối dây theo chữ U và vặn chặt ốc vít đối với mỗi dây tương ứng với nó trên đế nối dây.

⚠ THẬN TRỌNG

KHÔNG LẮP NHÃM DÂY NÓNG VÀ DÂY NGUỘI

Điều này rất nguy hiểm, và có thể gây cho máy điều hòa xảy sự cố báo lỗi.

7. Sau khi kiểm tra để đảm bảo các đầu nối đều chắc chắn, hãy sử dụng kẹp dây để cố định dây tín hiệu vào thiết bị. Vặn chặt ốc vít để cố định kẹp.
8. Lắp lại nắp che hộp điện, và tấm nhựa phía sau máy.



LƯU Ý VỀ LẮP ĐẶT DÂY NGUỒN

VIỆC LẮP ĐẶT DÂY ĐIỆN KẾT NỐI CÓ THỂ CÓ SỰ KHÁC NHAU GIỮA CÁC MÁY.

Bước 7: Bao bọc các ống gas và dây tín hiệu
Trước khi luồn ống gas, ống thoát nước, và các dây điện tín hiệu qua lỗ tường, bạn phải bó chúng lại với nhau để tiết kiệm không gian, bảo vệ chúng, và cách nhiệt (Không áp dụng cho khu vực Bắc Mỹ).

1. Bó ống thoát nước, các ống gas, và các dây tín hiệu như hình dưới đây:

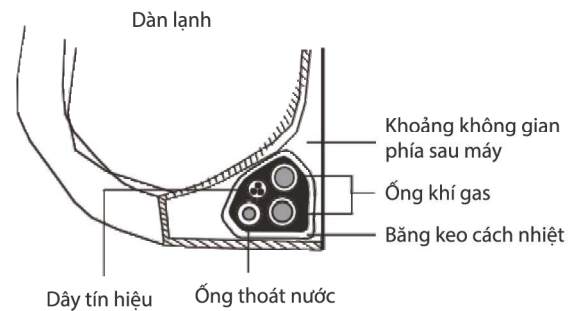

ỐNG THOÁT NƯỚC PHẢI Ở PHÍA DƯỚI

Phải đảm bảo ống thoát nước được bó ở phía dưới. Ống thoát nước khi bó phía trên có thể gây ra máng nước bị tràn, điều này có thể gây ra cháy hoặc rò rỉ nước.

KHÔNG QUẤN DÂY TÍN HIỆU VỚI CÁC DÂY ĐIỆN KHÁC

Khi bó các dây này lại với nhau. Không quấn hay vắt chéo dây tín hiệu với các dây khác.

2. Dùng băng kéo dính quấn ống thoát nước ở phía dưới các ống gas.
3. Dùng băng keo cách điện quấn, bọc chặt các dây tín hiệu, ống gas lạnh, và ống thoát nước với nhau. Kiểm tra lần nữa để đảm bảo các dây và ống gas đã được bọc lại.

KHÔNG BÓ CÁC ĐẦU ỐNG ĐỒNG VỚI NHAU

Khi bó chúng lại với nhau, phải trừ các đầu ống ra. Bạn cần phải để chúng lại để kiểm tra rò rỉ gas ở các đầu ống kết nối sau quá trình lắp đặt (Tham khảo phần Kiểm tra điện và kiểm tra rò rỉ trong sách hướng dẫn này).

Bước 8: Lắp dàn lạnh lên tấm kim loại.

Nếu bạn lắp các ống kết nối mới với dàn nóng, hãy thực hiện các bước sau:

1. Nếu đã đưa các ống gas qua lỗ trên tường, hãy thực hiện theo bước 4.
2. Mặt khác, kiểm tra kỹ xem các đầu của ống gas có được bịt kín để tránh bụi bẩn hoặc vật lạ xâm nhập vào đường ống không.
3. Từ từ đưa bó ống gas, ống thoát nước và các dây tín hiệu đi qua lỗ trên tường.
4. Gắn dàn lạnh lên tấm kim loại treo tường.
5. Kiểm tra lại máy có được treo chắc chắn chưa bằng cách đẩy nhẹ máy sang trái và phải để kiểm tra. Máy không bị lắc và dịch chuyển.
6. Sử dụng lực đều, ấn nửa dưới của máy xuống. Tiếp tục ấn cho đến khi máy khớp vào các móc dọc theo đáy của tấm kim loại treo tường.
7. Kiểm tra lại lần nữa, máy có được treo chắc chắn chưa bằng cách đẩy nhẹ máy sang trái và phải để kiểm tra. Máy không bị lắc và dịch chuyển.

Nếu đã đưa các ống gas qua lỗ trên tường, hãy thực hiện các bước sau:

1. Gắn dàn lạnh lên giá treo của tấm kim loại treo tường.
2. Sử dụng giá đỡ hay nệm để đỡ dàn lạnh lên để bạn có đủ chỗ trống để kết nối ống gas, dây tín hiệu, và ống thoát nước.

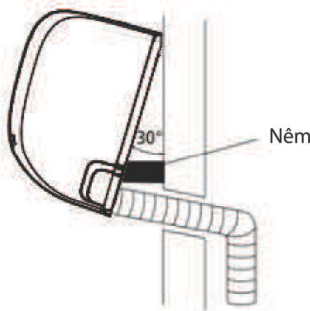

3. Kết nối ống thoát nước và ống gas lạnh (Tham khảo phần kết nối ống gas lạnh trong phần sách hướng dẫn này).
4. Để hở phần kết nối để thực hiện kiểm tra rò rỉ gas (Tham khảo phần kiểm tra điện và kiểm tra rò rỉ trong sách hướng dẫn này).
5. Sau khi kiểm tra rò rỉ, bịt kín các điểm kết nối lại bằng keo cách nhiệt.
6. Sau khi kết nối máy xong, tháo giá đỡ và nệm đỡ máy.
7. Sử dụng lực đều, ấn nửa dưới của máy xuống. Tiếp tục ấn cho đến khi máy khớp vào các móc dọc theo đáy của tấm kim loại treo tường.

ĐIỀU CHỈNH CÂN BẰNG MÁY

Hãy nhớ rằng giá treo tấm kim loại treo tường nhỏ hơn lỗ của giá treo phía sau máy. Nếu bạn cảm thấy không đủ chỗ để kết nối ống gas của dàn lạnh, máy có thể được điều chỉnh qua bên trái hoặc bên phải khoảng 30-35mm (1,18-1,96 in), tùy thuộc vào kiểu máy.



Dịch chuyển qua trái hoặc phải

LẮP ĐẶT DÀN NÓNG

Việc lắp đặt máy phải theo các quy định địa phương, có thể có sự khác biệt giữa các vùng.

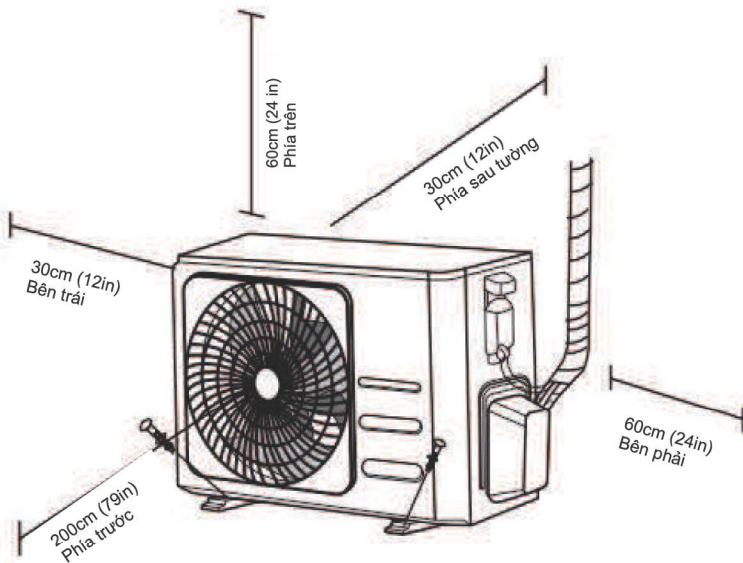

Hướng dẫn lắp đặt – Dàn nóng

Bước 1: Chọn vị trí lắp đặt

Trước khi lắp đặt dàn nóng, bạn phải chọn vị trí lắp đặt thích hợp. Theo các tiêu chuẩn sau sẽ giúp bạn chọn được vị trí thích hợp.

Vị trí lắp đặt đúng theo các tiêu chuẩn như sau:

- Đáp ứng tất cả các yêu cầu về không gian được thể hiện trong phần Yêu cầu không gian lắp đặt ở trên.
- Không khí được lưu thông tốt và thông thoáng.
- Chắc chắn và cố định- vị trí có thể chịu được cân nặng của máy và không bị rung lắc.
- Độ ồn phát ra từ máy không ảnh hưởng đến người khác.
- Bảo vệ không cho mưa hay ánh nắng chiếu trực tiếp trong thời gian dài
- Khi có dự báo tuyết sẽ rơi, hãy thực hiện các biện pháp thích hợp để ngăn băng tích tụ làm hư hỏng hệ thống ống gas.

Không lắp đặt máy ở các vị trí sau:

- Gần các vật chắn mà có thể sẽ chắn cửa hút và cửa thoát khí của máy.
- Gần đường đi, khu vực đông đúc hay nơi mà tiếng ồn từ máy làm ảnh hưởng đến người khác.
- Gần các vật nuôi hay cây trồng vì chúng có thể bị ảnh hưởng bởi khí nóng thoát ra.
- Gần các nguồn khí gas dễ cháy.
- Ở khu vực mà tiếp xúc với bụi bẩn nhiều.
- Ở khu vực tiếp xúc trực tiếp với lượng không khí mặn quá mức.

CÁC XEM XÉT ĐẶC BIỆT ĐỐI VỚI THỜI TIẾT KHẮC NGHIỆT

Nếu máy để ở chỗ có gió mạnh:

Máy được lắp với quạt gió thổi một góc 90° so với hướng gió thổi. Nếu cần thiết có thể làm khung phía trước máy để bảo vệ máy khi gió mạnh. Xem hình phía dưới.

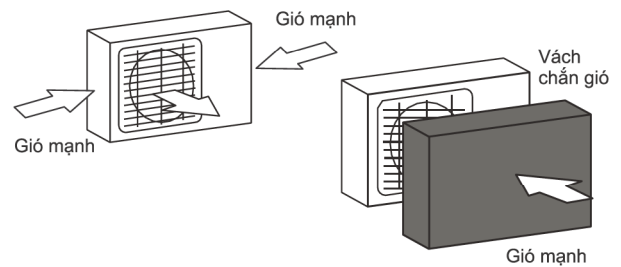

Nếu máy thường xuyên để chỗ có mưa hay tuyết nhiều:

Làm mái che phía trên máy để bảo vệ khi có mưa hay tuyết rơi. Chú ý cẩn thận không che chắn khí thổi xung quanh máy.

Nếu máy thường xuyên tiếp xúc với không khí mặn (như bờ biển):

Dùng loại máy có vỏ ngoài được thiết kế đặc biệt để chống lại sự ăn mòn

Bước 2: Lắp co thoát nước (Chỉ loại có sưởi ấm)

Trước khi bắt vít dàn nóng vào vị trí bạn phải lắp co thoát nước phía dưới đáy dàn nóng. Chú ý hai loại co thoát nước tùy thuộc vào loại dàn nóng bạn mua.

Nếu co thoát nước đi cùng với ron bịt kín (Xem hình. A), làm theo sau:

1. Đặt ron bịt kín cao su lên đầu có thoát nước mà sẽ lắp vào dàn nóng.
2. Gắn co thoát nước vào dưới đáy của dàn nóng.
3. Xoay một góc 90° đến khi nó được ấn vào mặt trước của đế máy.
4. Kết nối với ống thoát nước nối dài (Không kèm theo máy) để dẫn nước chảy từ đầu co khi ở chế độ sưởi ấm.

Nếu co thoát nước không kèm theo ron bịt kín cao su (Xem hình- B), làm như sau:

1. Gắn co thoát nước vào lỗ dưới đáy dàn nóng. Co thoát nước sẽ được ấn vào vị trí.
2. Kết nối với ống thoát nước (Không kèm theo máy) để dẫn nước chảy ra ngoài.

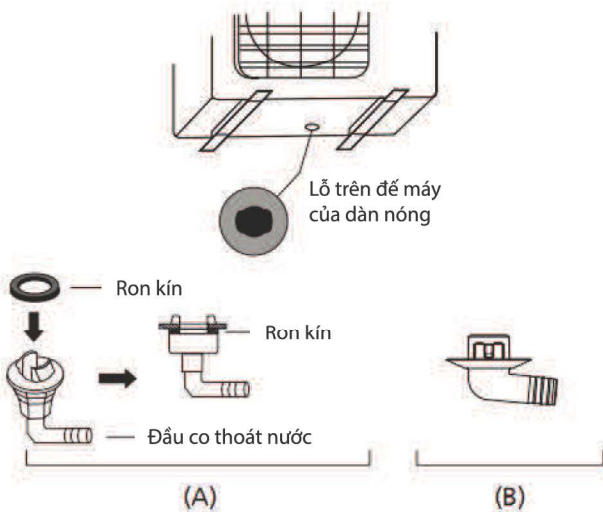

! Ở KHÍ HẬU LẠNH

Ở vùng khí hậu lạnh, phải đảm bảo ống thoát nước được lắp thẳng đứng để đảm bảo nước thoát ra nhanh. Nếu nước thoát quá chậm, nó có thể bị đóng băng trong ống gây ra ngập trên đế máy.

Bước 3: Cố định dàn nóng

Dàn nóng có thể được cố định dưới đất hoặc gắn treo tường bằng ốc (M10). Chuẩn bị phụ kiện lắp máy theo các kích thước như dưới đây.

Kích thước khung cố định dàn nóng

Sau đây là bảng các kích thước dàn nóng khác nhau và khoảng cách giữa các chân lắp của chúng. Chuẩn bị phụ kiện lắp đặt dàn nóng theo các kích thước dưới đây.

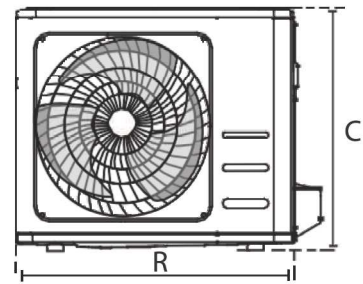
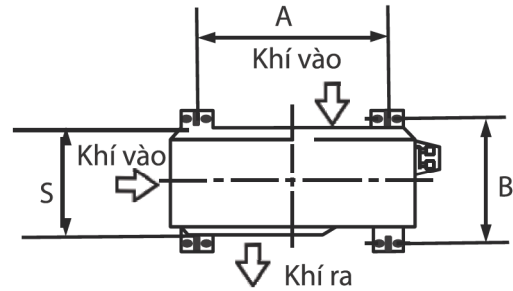

Kích thước dàn nóng (mm) R x C x S	Kích thước lắp đặt	
	Khoảng cách A (mm)	Khoảng cách B (mm)
681x434x285 (26.8"x17.1"x11.2")	460 (18.1")	292 (11.5")
700x550x270 (27.5"x21.6"x10.6")	450 (17.7")	260 (10.2")
700x550x275 (27.5"x21.6"x10.8")	450 (17.7")	260 (10.2")
720x495x270 (28.3"x19.5"x10.6")	452 (17.8")	255 (10.0")
728x555x300 (28.7"x21.8"x11.8")	452 (17.8")	302(11.9")
765x555x303 (30.1"x21.8"x11.9")	452 (17.8")	286(11.3")
770x555x300 (30.3"x21.8"x11.8")	487 (19.2")	298 (11.7")
805x554x330 (31.7"x21.8"x12.9")	511 (20.1")	317 (12.5")
800x554x333 (31.5"x21.8"x13.1")	514 (20.2")	340 (13.4")
845x702x363 (33.3"x27.6"x14.3")	540 (21.3")	350 (13.8")
890x673x342 (35.0"x26.5"x13.5")	663 (26.1")	354 (13.9")
946x810x420 (37.2"x31.9"x16.5")	673 (26.5")	403 (15.9")
946x810x410 (37.2"x31.9"x16.1")	673 (26.5")	403 (15.9")

Nếu bạn lắp máy dưới đất hoặc trên nền bê tông, làm theo sau:

1. Đánh dấu vị trí của bốn con ốc nở dựa trên kích thước trên bảng kích thước lắp đặt.
2. Khoan trước các lỗ cho các con ốc nở.
3. Vặn các đai ốc trên một đầu của ốc nở.
4. Dùng búa đóng các con ốc nở vào trong các lỗ khoan trước.
5. Tháo các đai ốc khỏi ốc nở, và đặt dàn nóng lên các ốc nở.
6. Đặt các đệm long đên lên các ốc nở, sau đó vặn lại các đai ốc.
7. Dùng cờ lê vặn chặt từng đai ốc cho đến khi vừa khít.

CẢNH BÁO

KHI KHOAN CÁC LỖ BÊ TÔNG PHẢI CÓ DỤNG CỤ BẢO VỆ MẮT TRONG QUÁ TRÌNH KHOAN.

Nếu bạn lắp máy trên giá đỡ tường, làm như sau:

THẬN TRỌNG

Phải đảm bảo rằng tường được làm bằng gạch khối, bê tông, hoặc các vật liệu cứng tương tự. **Tường phải chịu được ít nhất 4 lần cân nặng của máy.**

1. Đánh dấu vị trí của giá đỡ máy dựa trên bảng kích thước lắp đặt máy.
2. Khoan trước các lỗ ốc nở.
3. Lắp các long đên và đai ốc trên các con ốc nở.
4. Đưa các con ốc nở qua lỗ của giá đỡ, đặt các giá đỡ vào vị trí, và đóng các ốc nở vào trong tường.
5. Kiểm tra độ cân bằng của các bên giá đỡ.
6. Cẩn thận nâng máy lên và đặt chân của máy đúng vị trí giá đỡ.
7. Vặn ốc để cố định máy và giá đỡ.
8. Nếu được, lắp thêm miếng đệm cao su để giảm độ rung và tiếng ồn.

Bước 4: Kết nối dây nguồn và cáp kết nối
Hộp đấu dây điện của dàn nóng được bảo vệ bởi nắp che mặt bên của thiết bị. Hãy nối nối dây nguồn và cáp kết nối theo sơ đồ dưới đây:

- a) Đối với dàn lạnh: xem sơ đồ ở trang 17.
b) Đối với dàn nóng: xem sơ đồ dưới đây.

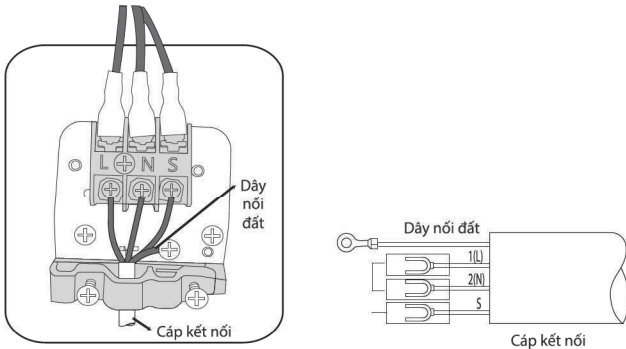

⚠ CẢNH BÁO

TRƯỚC KHI THỰC HIỆN VIỆC ĐẤU DÂY ĐIỆN, PHẢI NGẮT NGUỒN ĐIỆN CHÍNH

1. Chuẩn bị dây nguồn để kết nối:

SỬ DỤNG DÂY NGUỒN THÍCH HỢP

Vui lòng chọn dây nguồn thích hợp, tham khảo mục "loại dây nguồn" ở trang 22.

CHỌN KÍCH CỠ DÂY NGUỒN ĐÚNG

Kích cỡ của dây điện nguồn, dây tín hiệu, cầu chì, và công tắc cần được xác định bởi dòng điện lớn nhất của máy. Dòng điện lớn nhất của máy được thể hiện trên nhãn dán mặt bên của mặt nạ máy.

CHÚ Ý: Ở Bắc Mỹ, vui lòng chọn đúng kích cỡ dây nguồn theo Công suất mạch tối thiểu được ghi trên nhãn dán của thiết bị.

- Dùng kìm tuốt vỏ dây, cắt phần bọc nhựa ở hai đầu dây kết nối để lộ ra khoảng 40 mm (1,57 in) bên dây trong.
- Tuốt vỏ nhựa cách điện đầu dây điện.
- Dùng kìm cắt để bẻ cong hình chữ U đầu dây điện.

LƯU Ý PHÂN BIỆT DÂY NÓNG

Khi dùng kìm bẻ dây, phải đảm bảo phân biệt rõ ràng dây nóng "L" với các dây khác.

⚠ CẢNH BÁO

TẤT CẢ CÁC CÔNG VIỆC NỐI DÂY PHẢI ĐƯỢC THỰC HIỆN NGHIÊM CHỈNH THEO SƠ ĐỒ NỐI DÂY ĐƯỢC DÁN BÊN TRÊN NẮP HỘ ĐIỆN BÊN TRONG DÀN NÓNG

- Vặn ốc nắp che hộp điện và tháo nắp che ra.
- Vặn tháo kẹp dây điện phía dưới để nối dây điện và đặt nó sang một bên.

- Kết nối dây theo sơ đồ mạch điện, siết chặt các đầu nối chữ U.
- Sau khi kiểm tra để đảm bảo dây được nối chắc chắn, đặt dây hướng xuống dưới để tránh nước mưa chảy vào bên trong cổng nối dây.
- Dùng kẹp ép chặt dây nguồn, lắp ốc vít kẹp ép dây. Siết ốc để cố định chặt dây nguồn.
- Sử dụng băng keo PVC cách điện các dây. Sắp xếp chúng sao cho chúng không chạm điện hay chạm vào các vật liệu kim loại.
- Lắp lại nắp che hộp điện bên máy, và vặn ốc cố định lại nắp che.

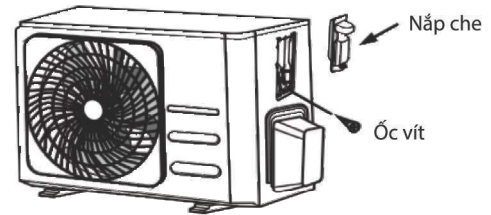

CHÚ Ý: Nếu kẹp dây trông giống như sau, vui lòng chọn lỗ thông thích hợp theo đường kính của dây.



Ba kích cỡ lỗ: Nhỏ, rộng, trung bình

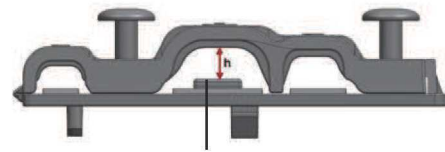

Khi dây không đủ chặt, sử dụng khóa vặn, như thế bạn có thể giữ kẹp chặt hơn

Khu vực Bắc Mỹ

- Tháo nắp che điện của máy bằng 3 con ốc vít.
- Tháo nắp che ống dẫn
- Cố định tạm thời ống dẫn (không kèm theo máy) trên nắp che ống dẫn.
- Kết nối đúng dây điện áp thấp cũng như dây điện nguồn tương ứng trên để nối dây.
- Nối đất máy điều hòa theo quy định địa phương.
- Phải đảm bảo chiều dài dây điện dài hơn một ít so với chiều dài dây điện quy định.
- Dùng ốc để cố định lại các ống dẫn dây điện.

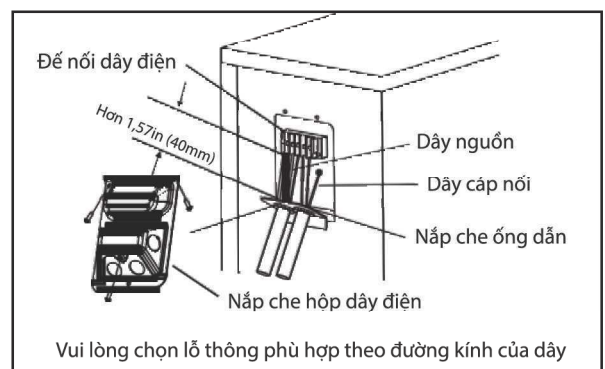

Vui lòng chọn lỗ thông phù hợp theo đường kính của dây

KẾT NỐI ỐNG GAS

Khi kết nối ống gas, không để các chất hoặc khí khác với gas làm lạnh được chỉ định đi vào thiết bị. Sự có mặt của các chất hoặc khí khác sẽ làm giảm công suất của thiết bị và có thể gây ra áp suất cao bất thường trong chu trình làm lạnh. Điều này có thể gây nổ và thương tật.

Chú ý chiều dài của ống gas

Chiều dài của đường ống gas sẽ ảnh hưởng đến hiệu suất và hiệu quả năng lượng của thiết bị. Hiệu suất trên lý thuyết được thử nghiệm trên các thiết bị có chiều dài ống là 5 mét (16.5ft) (Ở Bắc Mỹ, chiều dài ống tiêu chuẩn là 7,5m (25')). Yêu cầu độ dài đường ống tối thiểu 3 mét để giảm độ rung và tiếng ồn quá mức. Ở khu vực nhiệt đới đặc biệt, đối với loại máy sử dụng gas R290, không thể thêm chất làm lạnh và chiều dài tối đa của đường ống gas không được vượt quá 10 mét (32,8ft).

Tham khảo bảng dưới đây để biết thông số kỹ thuật và chiều dài tối đa và chênh lệch độ cao của đường ống.

Chiều dài và chênh lệch độ cao tối đa của đường ống gas theo công suất và gas làm lạnh.

* Đối với trường hợp có lắp đặt bẫy dầu:

Kiểu máy	Công suất (BTU/h)	Chiều dài tối đa (m)	Chênh lệch độ cao tối đa (m)
Sử dụng gas R410A, R32. Máy loại 2 khối rời Inverter	< 15,000	25 (82ft)	10 (33ft)
	≥ 15,000 và < 24,000	30 (98.5ft)	20 (66ft)
	≥ 24,000 và < 36,000	50 (164ft)	25 (82ft)

Sơ đồ lắp đặt bẫy dầu như sau:

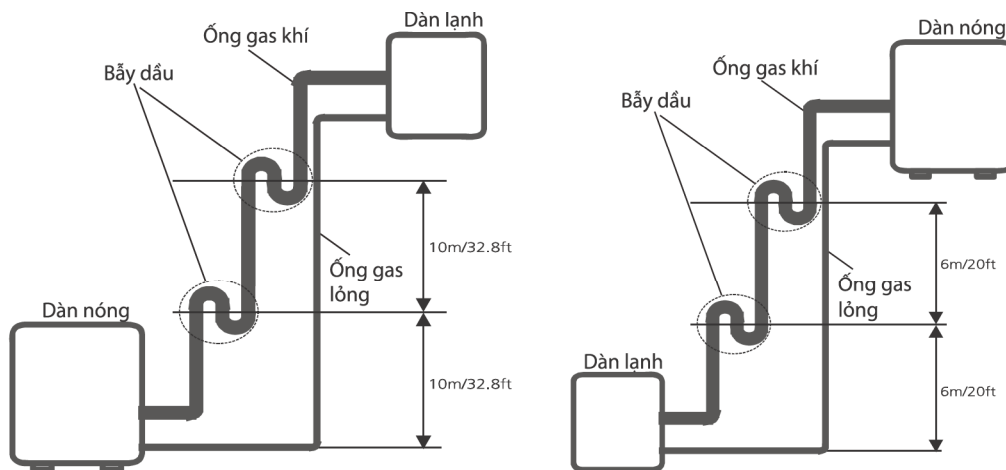

1. Dàn lạnh được lắp đặt cao hơn dàn nóng

2. Dàn nóng được lắp đặt cao hơn dàn lạnh

Nếu dàn lạnh được lắp đặt cao hơn dàn nóng, bẫy dầu nên được đặt cách nhau với khoảng cách 10m theo phương thẳng đứng.

Nếu dàn nóng được lắp đặt cao hơn dàn lạnh, dầu sẽ chảy về lại máy nén cùng với việc hút chất làm lạnh để giữ cho máy nén được bôi trơn. Nếu tốc độ dòng hút giảm xuống dưới 7,62m/s (1500fpm (feet/phút)), dầu sẽ không thể chảy về lại máy nén. Bẫy dầu nên được đặt cách nhau với khoảng cách 6m theo phương thẳng đứng.

* Đối với trường hợp không lắp đặt bẫy dầu:

Kiểu máy	Chiều dài tối đa (m)	Chênh lệch độ cao tối đa (m)
Sử dụng gas R410A, R32. Máy loại 2 khối rời Inverter	15	10

Kiểu máy	Lượng ga lạnh bổ sung
Sử dụng gas R410A. Máy loại 2 khối rời Inverter	15g/m
Sử dụng gas R32. Máy loại 2 khối rời Inverter	12g/m

Hướng dẫn kết nối - ống gas

Bước 1: Cắt ống

Khi chuẩn bị ống gas, hãy cẩn thận hơn để cắt và làm loe chúng đúng cách. Điều này sẽ đảm bảo hoạt động hiệu quả và giảm thiểu bảo trì trong tương lai.

1. Đo khoảng cách giữa dàn lạnh và dàn nóng
2. Dùng dụng cụ cắt ống, cắt dài hơn một chút so với khoảng cách được đo
3. Phải đảm bảo ống được cắt tốt nhất ở một góc 90°.

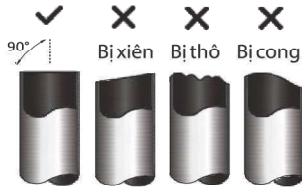

⊘ KHÔNG LÀM BIẾN DẠNG ỐNG KHI CẮT

Hãy hết sức cẩn thận để không làm hỏng, móp hoặc biến dạng đường ống trong khi cắt. Điều này sẽ làm giảm đáng kể hiệu suất sưởi ấm của thiết bị.

Bước 2: Gỡ bỏ các ba via

Các ba via có thể ảnh hưởng đến độ kín khí khi kết nối ống gas lạnh. Chúng phải được gỡ bỏ.

1. Giữ ống theo góc hướng xuống dưới để ngăn không cho các ba via rơi vào ống đồng.
2. Dùng dụng cụ dao khoét và dụng cụ mài, để gỡ bỏ tất cả các ba via trên phần ống đồng cắt.

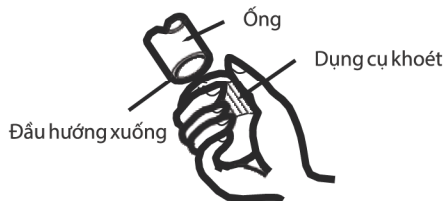

Bước 3: Loe các đầu ống cắt

Loe đúng sẽ làm kín khí khi vận ốc

1. Sau khi gỡ bỏ các ba via từ các ống cắt, dùng băng keo PVC để dán kín ngăn ngừa các vật từ bên ngoài vào trong ống đồng.
2. Bọc quấn ống bằng vật liệu cách nhiệt.
3. Đặt các đai ốc đồng vào cả hai đầu ống. Phải đảm bảo đặt đúng mặt hướng của nó, vì bạn không thể đổi hay xoay hướng khi đã loe ống đồng.

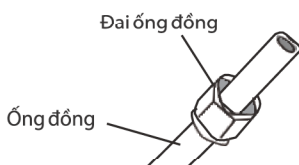

4. Tháo các băng keo PVC khi đã sẵn sàng thực hiện loe ống.
5. Kẹp loe ống vào đầu ống đồng cần loe. Đầu ống đồng loe được kéo dài tùy thuộc vào cạnh loe của bộ loe theo bảng kích thước dưới đây.

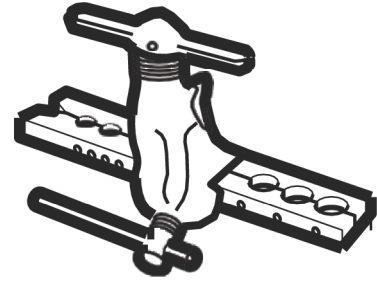

ĐỘ DÀI ỐNG TÙY THUỘC VÀO DẠNG LOE

Đường kính ngoài của ống (mm)	A (mm)	
	Tối thiểu	Tối đa
Ø 6.35 (Ø 0.25")	0.7 (0.0275")	1.3 (0.05")
Ø 9.52 (Ø 0.375")	1.0 (0.04")	1.6 (0.063")
Ø 12.7 (Ø 0.5")	1.0 (0.04")	1.8 (0.07")
Ø 16 (Ø 0.63")	2.0 (0.078")	2.2 (0.086")
Ø 19 (Ø 0.75")	2.0 (0.078")	2.4 (0.094")

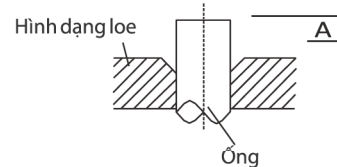

6. Đặt bộ loe vào trong ống.
7. Quay tay cầm của bộ loe theo chiều kim đồng hồ đến khi loe xong ống.
8. Tháo dụng cụ bộ loe, sau đó kiểm tra đầu ống loe xem có bị nứt hay loe có bằng hay không.

Bước 4: Nối các ống đồng

Khi kết nối các ống gas lạnh, phải thật cẩn thận không vặn quá mức hoặc làm biến dạng các ống đồng. Bạn nên kết nối ống áp suất thấp trước, sau đó kết nối ống áp suất cao.

BÁN KÍNH UỐN CONG TỐI THIỂU

Khi uốn cong ống gas, bán kính uốn cong tối thiểu là 10 cm.

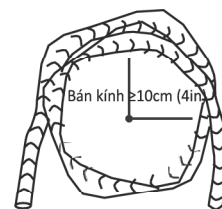

Hướng dẫn kết nối ống đến dàn lạnh

1. Đặt hai ống đồng ngay giữa mà bạn sẽ kết nối.

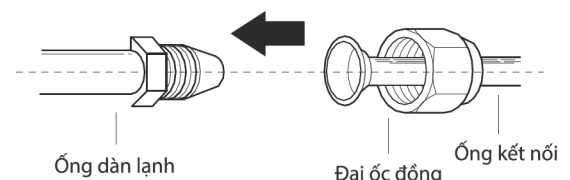

2. Vặn chặt ốc, càng chặt càng tốt bằng tay.
3. Dùng cờ lê, giữ chặt ốc trên ống đồng dàn lạnh.
4. Trong khi giữ chặt ốc trên ống đồng, dùng cờ lê siết chặt ốc theo yêu cầu trong bảng.
Lực xoắn yêu cầu dưới đây.
Vặn lỏng một chút, sau đó siết thật chặt lại.

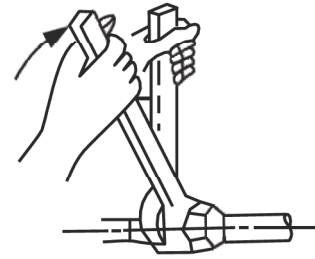

LỰC XOẢN YÊU CẦU

Đường kính ngoài của ống (mm)	Lực xoắn chặt (N·m)	Đường kính lỗ (B) (mm)	Hình dạng lỗ
Ø 6.35 (Ø 0.25")	18~20(180~200kgf.cm)	8.4~8.7 (0.33~0.34")	
Ø 9.52 (Ø 0.375")	32~39(320~390kgf.cm)	13.2~13.5 (0.52~0.53")	
Ø 12.7 (Ø 0.5")	49~59(490~590kgf.cm)	16.2~16.5 (0.64~0.65")	
Ø 16 (Ø 0.63")	57~71(570~710kgf.cm)	19.2~19.7 (0.76~0.78")	
Ø 19 (Ø 0.75")	67~101(670~1010kgf.cm)	23.2~23.7 (0.91~0.93")	

⊘ KHÔNG DÙNG LỰC QUÁ MỨC

Lực vặn quá mức sẽ làm nứt các đai ốc hoặc hư hỏng các đường ống. Bạn phải vặn lực không quá so với yêu cầu lực bảng trên.

Hướng dẫn kết nối ống đồng đến dàn nóng

1. Tháo nắp chụp van ở mặt bên của dàn nóng
2. Tháo các nắp vặn bảo vệ đầu van.
3. Chỉnh ống đã lỗ vào mỗi van, và vặn chặt các đai ốc bằng tay.
4. Dùng cờ lê giữ chặt thân van, không giữ chặt đai ốc, vặn kín van nạp gas.

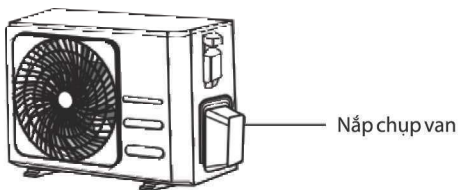

5. Trong khi giữ chặt thân van, dùng cờ lê vặn chặt các đai ốc đồng theo hướng vặn chặt.

6. Vặn hơi lỏng các đai ốc, sau đó vặn chặt lại.
7. Lặp lại bước thứ 3 đến bước thứ 6 đối với ống còn lại.

⚠ DÙNG CỜ LÊ ĐỂ GIỮ CHẶT THÂN VAN

Vặn chặt các đai ốc để khoá phần khác của van.

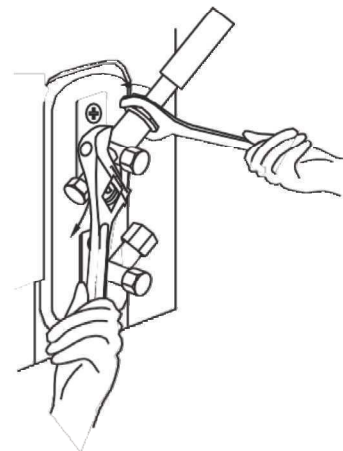

HÚT CHÂN KHÔNG

Các chuẩn bị và các chú ý

Không khí và tạp chất bên ngoài khi vào hệ thống đường ống sẽ làm cho áp suất tăng lên, điều đó có thể làm hư hỏng máy điều hòa, làm giảm hiệu suất của máy và gây ra sự hư hỏng. Dùng bơm chân không và đồng hồ đa năng để hút chân không hệ thống ống gas lạnh, hút hết các tạp chất và độ ẩm trong hệ thống ống gas ra ngoài.

Việc hút chân không nên được thực hiện khi lắp đặt và khi dời máy.

TRƯỚC KHI THỰC HIỆN HÚT CHÂN KHÔNG

- ✓ Kiểm tra đảm bảo rằng các đường ống nối giữa dàn lạnh và dàn nóng đã đúng chưa.
- ✓ Kiểm tra đảm bảo rằng tất cả các dây điện đã được kết nối đúng cách.

Hướng dẫn hút chân không

1. Nối ống nạp gas của đồng hồ đa năng tới đầu van nạp gas bên áp suất thấp của van dàn nóng.
2. Nối ống nạp gas còn lại của đồng hồ đa năng đến bơm hút chân không.
3. Mở van đồng hồ áp suất của đồng hồ đa năng. Giữ bên đồng hồ áp suất cao đóng lại.
4. Mở bơm hút chân không để hút chân không trong hệ thống ống gas.
5. Chạy máy bơm hút chân không phải ít nhất 15 phút hoặc đến khi đồng hồ đo được 76cmHG (-105Pa).

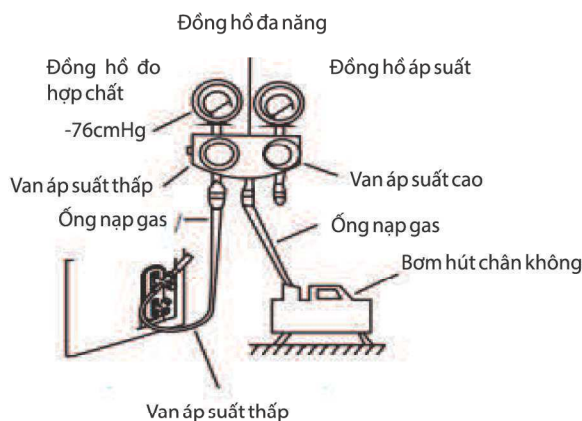

6. Đóng van bên đồng hồ áp suất thấp của đồng hồ đa năng và tắt máy bơm hút chân không.
7. Chờ khoảng 5 phút, sau đó kiểm tra xem áp suất có thay đổi trong hệ thống ống gas hay không.

8. Nếu có sự thay đổi áp suất trong hệ thống, vui lòng tham khảo phần Kiểm tra rò rỉ gas để biết thêm các thông tin làm cách nào để kiểm tra sự rò rỉ. Nếu không có thay đổi áp suất trong hệ thống ống gas, mở nắp chụp van (bên van áp suất cao).
9. Dùng cờ lê lục giác đưa vào mở van (bên van áp suất cao) và mở van bằng cách quay ngược chiều kim đồng hồ khoảng 1/4. Nghe xem có hơi gas thoát ra ngoài hay không, sau đó đóng van lại sau 5s.
10. Kiểm tra đồng hồ áp suất khoảng 1 phút để đảm bảo áp suất không thay đổi. Đồng hồ đo áp suất nên đọc cao hơn một chút so với áp suất không khí.
11. Tháo ống nạp gas ra khỏi van dự phòng.

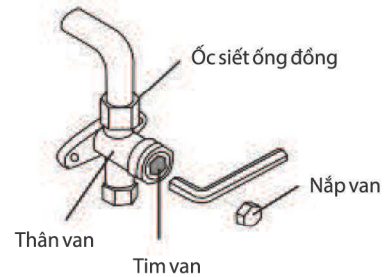

12. Dùng cờ lê lục giác, mở hết cỡ van áp suất cao và áp suất thấp.
13. Vận chặt các nắp van của cả ba van (van nạp gas, van áp suất cao, van áp suất thấp) bằng tay. Bạn có thể siết chặt các nắp van hơn bằng cờ lê vận nếu cần.

! MỞ TIM VAN NHẸ NHÀNG

Khi mở tim van, dùng cờ lê lục giác mở đến khi chạm vào chốt chặn (cảm thấy cứng). Không nên cố gắng dùng lực để vận thêm.

Chú ý nạp gas lạnh

Một số hệ thống đường ống yêu cầu cần nạp thêm gas tùy thuộc vào độ dài của ống gas. Chiều dài tiêu chuẩn của đường ống tùy thuộc vào quy định từng khu vực. Ví dụ, ở khu vực Bắc Mỹ, chiều dài đường ống tiêu chuẩn là 7,5m (25ft). Ở các khu vực khác, chiều dài đường ống tiêu chuẩn là 5m (16ft). Gas được nạp vào từ van nạp gas trên cụm van áp suất thấp của dàn nóng. Lượng gas lạnh được thêm vào có thể được tính toán bằng cách sử dụng bảng dưới đây:

LƯỢNG GAS THÊM VÀO DỰA TRÊN CHIỀU DÀI CỦA ĐƯỜNG ỐNG GAS

Trường hợp có lắp đặt bể dầu			
Chiều dài đường ống nối (m)	Phương pháp làm sạch	Lượng gas thêm vào	
≤ Chiều dài tiêu chuẩn	Bơm hút chân không		
> Chiều dài đường ống tiêu chuẩn	Bơm hút chân không	<p>Đường ống gas lỏng: Ø 6,35 (Ø 0,25")</p> <p>R32: (Chiều dài ống – Chiều dài tiêu chuẩn) x 12g/m (Chiều dài ống – Chiều dài tiêu chuẩn) x 0,13oz/ft</p> <p>R290: (Chiều dài ống – Chiều dài tiêu chuẩn) x 10g/m (Chiều dài ống – Chiều dài tiêu chuẩn) x 0,10oz/ft</p> <p>R410A: (Chiều dài ống – Chiều dài tiêu chuẩn) x 15g/m (Chiều dài ống – Chiều dài tiêu chuẩn) x 0,16oz/ft</p> <p>R22: (Chiều dài ống – Chiều dài tiêu chuẩn) x 20g/m (Chiều dài ống – Chiều dài tiêu chuẩn) x 0,21oz/ft</p>	<p>Đường ống gas lỏng: Ø 9,52 (Ø 0,375")</p> <p>R32: (Chiều dài ống – Chiều dài tiêu chuẩn) x 24g/m (Chiều dài ống – Chiều dài tiêu chuẩn) x 0,26oz/ft</p> <p>R290: (Chiều dài ống – Chiều dài tiêu chuẩn) x 18g/m (Chiều dài ống – Chiều dài tiêu chuẩn) x 0,19oz/ft</p> <p>R410A: (Chiều dài ống – Chiều dài tiêu chuẩn) x 30g/m (Chiều dài ống – Chiều dài tiêu chuẩn) x 0,32oz/ft</p> <p>R22: (Chiều dài ống – Chiều dài tiêu chuẩn) x 40g/m (Chiều dài ống – Chiều dài tiêu chuẩn) x 0,42oz/ft</p>

Đối với kiểu máy dùng gas R290, tổng lượng gas nạp vào không được hơn: 387g(<=9000Btu/h), 447g(>9000Btu/h và <=12000Btu/h), 547g(>12000Btu/h và <=18000Btu/h), 632g(>18000Btu/h và <=24000Btu/h).



THẬN TRỌNG KHÔNG trộn các loại gas lạnh để sử dụng.

KIỂM TRA ĐIỆN VÀ RÒ RỈ GAS

Trước khi chạy thử

Chỉ thực hiện chạy thử sau khi bạn đã hoàn thành các bước lắp đặt sau:

- Kiểm tra an toàn điện – xác nhận hệ thống điện của máy điều hòa an toàn và hoạt động đúng
- Kiểm tra rò rỉ gas – kiểm tra tất cả các kết nối ốc đồng và xác nhận trên hệ thống ống gas không bị rò rỉ gas.
- Xác nhận tất cả các van khí và van lỏng (van áp suất cao và van áp suất thấp) được mở hoàn toàn.

Kiểm tra an toàn điện

Sau khi lắp đặt xong, xác nhận lại tất cả các dây điện đã được lắp đặt phải tuân theo quy định của quốc gia và của địa phương, tuân theo sách hướng dẫn lắp đặt.

TRƯỚC KHI CHẠY THỬ

Kiểm tra công việc nối đất

Đo điện trở tiếp đất bằng thiết bị kiểm tra nối đất.

Điện trở nối đất phải ít hơn 0,1Ω.

CHÚ Ý: Việc này có thể không được yêu cầu đối với một số khu vực ở Bắc Mỹ.

TRONG KHI CHẠY THỬ

Kiểm tra sự rò rỉ điện

Trong khi Chạy thử, sử dụng một thiết bị điện tử và đồng hồ đa năng để thực hiện việc đo kiểm tất cả các rò rỉ điện.

Nếu tìm ra sự rò rỉ về điện, phải tắt máy ngay và gọi cho nhân viên kỹ thuật để kiểm tra và xử lý các nguyên nhân về rò rỉ điện.

CHÚ Ý: Việc này có thể không được yêu cầu đối với một số khu vực ở Bắc Mỹ.



CẢNH BÁO – NGUY CƠ ĐIỆN GIẬT

TẤT CẢ CÁC DÂY ĐIỆN PHẢI ĐƯỢC LẮP TUÂN THEO CÁC QUY ĐỊNH VỀ ĐIỆN CỦA QUỐC GIA VÀ CỦA KHU VỰC, VÀ PHẢI ĐƯỢC LẮP ĐẶT BỞI NHỮNG NGƯỜI CÓ TRÌNH ĐỘ CHUYÊN MÔN VỀ ĐIỆN

Kiểm tra rò rỉ gas

Có hai phương pháp khác nhau để kiểm tra sự rò rỉ gas lạnh.

Phương pháp bằng xà phòng và nước

Dùng một cái cọ long mềm, cho nước bọt xà phòng hoặc chất lỏng tẩy rửa lên các chỗ kết nối của ống nối giữa dàn lạnh và dàn nóng. Khi thấy có bọt khí thổi lên thì có sự rò rỉ gas.

Phương pháp dùng máy dò rò rỉ gas

Nếu dùng máy kiểm tra rò rỉ gas, tham khảo phần hướng dẫn sử dụng để thực hiện cho đúng cách.

SAU KHI THỰC HIỆN VIỆC KIỂM TRA RÒ RỈ GAS

Sau khi xác nhận tất cả các đầu ống kết nối KHÔNG CÓ rò rỉ gas, vặn lại nắp chụp bảo vệ van trên dàn nóng

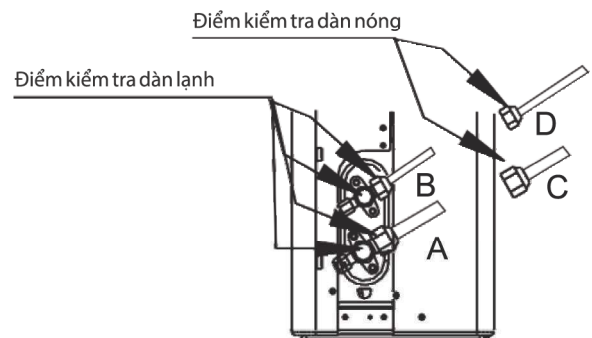

A: Van khóa áp suất thấp

B: Van khóa áp suất cao

C & D: Ốc siết đầu loe dàn lạnh

CHẠY THỬ

Hướng dẫn chạy thử

Bạn nên thực hiện việc kiểm tra chạy thử ít nhất 30 phút.

1. Kết nối điện vào máy điều hòa.
2. Nhấn nút ON/OFF trên bộ điều khiển từ xa để bật máy điều hòa.
3. Nhấn nút MODE để xem lướt qua các chức năng sau, mỗi chức năng một khoảng thời gian:
 - LÀM LẠNH – Chọn nhiệt độ ở mức thấp nhất
 - SỬỚI ẤM – Chọn nhiệt độ ở mức cao nhất
4. Để mỗi chế độ chạy khoảng 5 phút, và thực hiện kiểm tra như sau:

Các liệt kê kiểm tra cần thực hiện	ĐẠT	KHÔNG ĐẠT
Không có rò rỉ về điện		
Máy được nối đất đúng cách		
Tất cả các đế nối dây điện phải được che đầy		
Dàn nóng và dàn lạnh được lắp đặt một cách chắc chắn		
Tất cả các đầu kết nối của ống không bị rò rỉ gas	Dàn nóng (2)	Dàn lạnh (2)
Nước thoát ra dễ dàng từ ống thoát nước		
Tất cả các ống gas được bọc cách nhiệt		
Máy thực hiện chức năng LÀM LẠNH tốt		
Máy thực hiện chức năng SỬỚI ẤM tốt		
Cánh đảo gió của dàn lạnh quay đúng		
Điều khiển được dàn lạnh thông qua bộ điều khiển từ xa		

KIỂM TRA CÁC ĐẦU KẾT NỐI ỐNG

Trong khi vận hành, áp suất của hệ thống ống gas lạnh sẽ tăng lên. Điều này có thể làm lộ ra các rò rỉ mà đã không được phát hiện trong lúc đầu kiểm tra rò rỉ gas. Trong thời gian chạy thử hãy kiểm tra lại tất cả các đầu kết nối ống gas xem có rò rỉ gas hay không. Tham khảo trong phần Kiểm Tra Rò Rỉ Gas để biết thêm các hướng dẫn.

5. Sau khi hoàn thành việc kiểm tra chạy thử, và bạn xác nhận tất cả các điểm kiểm tra trong bảng liệt kê cần thực hiện đều đạt, hãy làm như sau:
 - a. Dùng bộ điều khiển từ xa, bật máy lên với nhiệt độ hoạt động bình thường.
 - b. Dùng băng keo cách nhiệt, bọc tất cả các đầu kết nối của các ống mà bạn để lộ ra trong quá trình lắp đặt.

NẾU NHIỆT ĐỘ MÔI TRƯỜNG THẤP HƠN 16°C (60°F)

Bạn không thể sử dụng bộ điều khiển từ xa để bật máy điều hòa ở chế độ LÀM LẠNH khi nhiệt độ môi trường thấp hơn 16°C. Trong trường hợp này, bạn cần sử dụng đến nút ĐIỀU KHIỂN BẰNG TAY để kiểm tra chế độ LÀM LẠNH.

1. Mở mặt nạ của dàn lạnh lên cho đến khi mặt nạ được mở hoàn toàn.
2. Nút ĐIỀU KHIỂN BẰNG TAY được đặt ở vị trí bên tay phải của máy.
3. Thực hiện việc kiểm tra chạy thử bình thường.

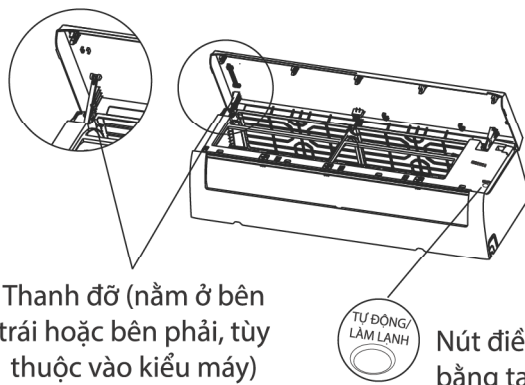

HƯỚNG DẪN SỬ DỤNG BỘ ĐIỀU KHIỂN TỪ XA

Thông số kỹ thuật của bộ điều khiển từ xa	37
Cách sử dụng bộ điều khiển từ xa	38
Các chức năng và các nút bấm	39
Các hiển thị trên màn hình bộ điều khiển	41
Cách sử dụng các chức năng cơ bản	42
Cách sử dụng các chức năng nâng cao	45

CÁC CHÚ Ý ĐẶC BIỆT

- Thiết kế nút trên thiết bị của bạn có thể khác so với ví dụ được hiển thị.
- Nếu dàn lạnh không có chức năng nào đó, khi nhấn nút chức năng đó trên bộ điều khiển từ xa sẽ không có hiệu lực.
- Khi có sự khác biệt lớn trong công việc mô tả chức năng giữa “Sách hướng dẫn sử dụng bộ điều khiển từ xa” với “Sách hướng dẫn sử dụng máy điều hòa không khí”; vui lòng lấy “Sách hướng dẫn sử dụng máy điều hòa không khí làm chuẩn”.

Thông số kỹ thuật của bộ điều khiển từ xa

Model	RG10A(F2S/H2S/G2S/K2S)/BGEF, RG10A(F2S/H2S/G2S/K2S)/BGEFU1, RG10A1(F2S/H2S/G2S/K2S)/BGEF, RG10A2(F2S/H2S/G2S/K2S)/BGEFU1, RG10A2(F2S/H2S/G2S/K2S)/BGCEFU1, RG10A(S2S)/BGEF, RG10A2(F2S/H2S/G2S/K2S)/BGCEF, RG10Y2(S2S)/BGEF, RG10A10(F2S/H2S/G2S/K2S)/BGEF, RG10Y2(F2S/H2S/G2S/K2S)/BGEF
Điện áp định mức	3.0 V (Pin khô R03/LR03x2)
Khoảng cách nhận tín hiệu	8m
Nhiệt độ bảo quản	-5°C - 60°C (23°F - 140°F)

Lưu ý: Đối với kiểu máy RG10Y2 (F2S/G2S/H2S/K2S/S2S)/BGEF, nếu tắt thiết bị ở chế độ LÀM LẠNH, TỰ ĐỘNG hoặc HÚT ẨM với nhiệt độ cài đặt thấp hơn 24°C, nhiệt độ cài đặt sẽ tự động được đặt thành 24°C khi bạn bật nguồn thiết bị trở lại. Nếu tắt thiết bị ở chế độ SỬI ẤM với nhiệt độ cao hơn 24°C nhiệt độ cài đặt sẽ tự động được đặt thành 24°C khi bạn bật nguồn thiết bị trở lại.

Hướng dẫn nhanh

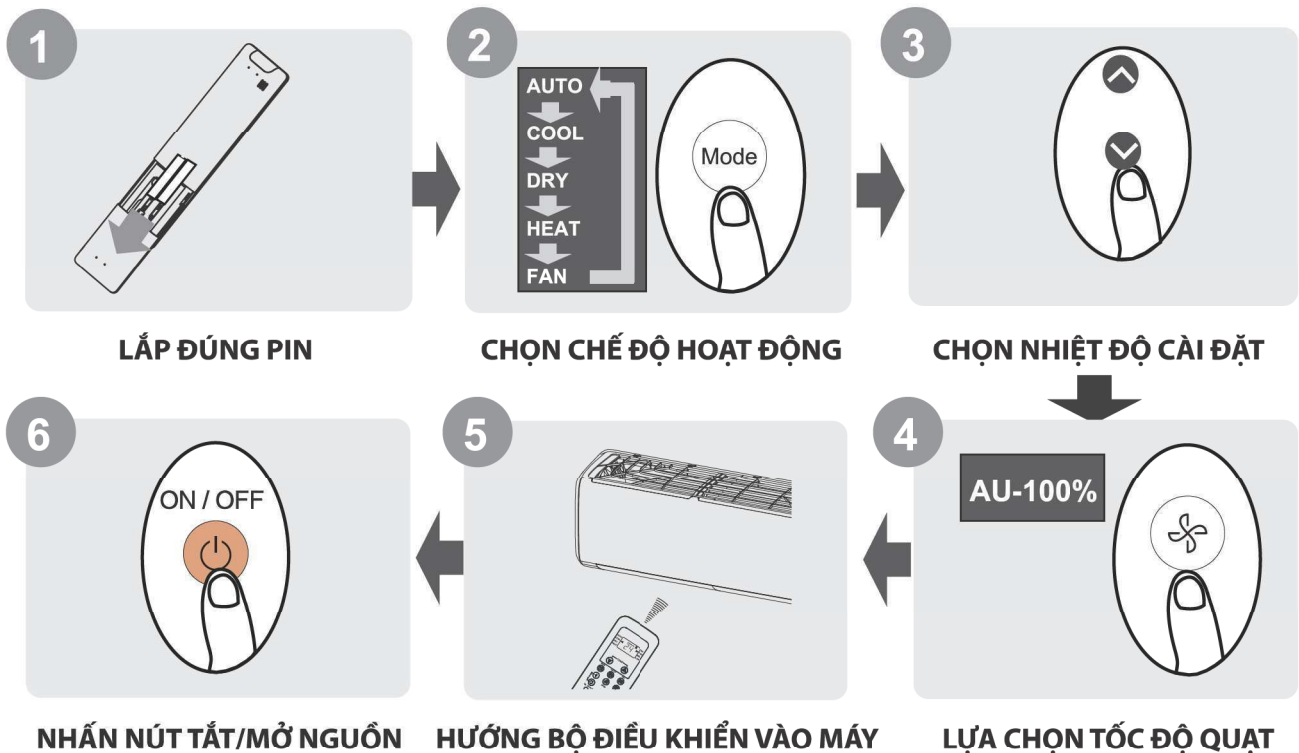

BẠN ĐÃ NẮM RÕ CÁC CHỨC NĂNG HOẠT ĐỘNG CHƯA?

Tham khảo phần “Cách sử dụng các chức năng cơ bản và Cách sử dụng các chức năng nâng cao trong sách hướng dẫn này để biết thêm chi tiết về cách sử dụng điều hòa của bạn”.

Cách sử dụng bộ điều khiển từ xa

Thay pin và gắn pin vào

Bộ điều hòa không khí của bạn đi kèm với hai cục pin (một số model). Lắp pin vào bộ điều khiển từ xa trước khi sử dụng.

1. Trượt nắp lưng từ bộ điều khiển từ xa xuống dưới, để lộ ra ngăn chứa pin.
2. Lắp pin, chú ý ghép các dấu (+) và (-) của pin với các ký hiệu bên trong ngăn chứa pin.
3. Trượt nắp pin trở lại vị trí.

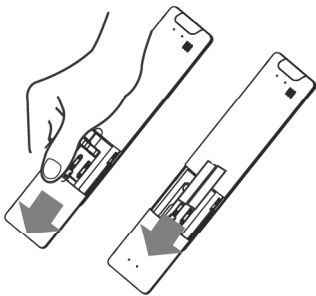

! CÁC CHÚ Ý ĐỐI VỚI PIN

Để cho hiệu suất sản phẩm tối ưu:

- Không sử dụng chung pin cũ và pin mới, hoặc pin các loại khác nhau.
- Không để pin trong bộ điều khiển từ xa nếu bạn không có kế hoạch sử dụng thiết bị trong hơn 2 tháng.



RÁC THẢI PIN

Không vứt pin như rác thải gia dụng chưa phân loại. Tham khảo quy định về thải bỏ rác thải để xử lý pin đúng cách.

CÁC LƯU Ý KHI SỬ DỤNG BỘ ĐIỀU KHIỂN TỪ XA

- Bộ điều khiển từ xa phải được sử dụng trong phạm vi 8m.
- Thiết bị sẽ phát ra tiếng bíp khi nhận được tín hiệu điều khiển từ xa.
- Rèm cửa, các vật liệu khác và ánh nắng mặt trời chiếu trực tiếp có thể cản trở vào bộ thu tín hiệu hồng ngoại.
- Tháo pin ra nếu bộ điều khiển từ xa không được sử dụng trong 2 tháng.

CÁC CHÚ Ý KHI SỬ DỤNG BỘ ĐIỀU KHIỂN TỪ XA

Thiết bị phải tuân thủ theo các quy định của quốc gia địa phương:

- Ở Canada, cần tuân thủ CAN ICES-3 (B)/NMB-3 (B).
- Tại Hoa Kỳ, thiết bị này tuân thủ phần 15 của Quy tắc FCC. Hoạt động phải tuân theo hai điều kiện sau đây:

- (1) Thiết bị này không được gây nhiễu sóng có hại, và
- (2) Thiết bị này phải chấp nhận được việc bị nhiễu sóng, kể cả nhiễu sóng có thể gây ra hoạt động không mong muốn.

Thiết bị này được thử nghiệm và tuân thủ các giới hạn cho thiết bị kỹ thuật số Lớp B, theo phần 15 của Quy tắc FCC. Những giới hạn này được thiết kế để cung cấp bảo vệ hợp lý chống lại sự nhiễu có hại trong khu dân cư nơi lắp đặt. Thiết bị này tạo ra, sử dụng và có thể bức xạ năng lượng tần số vô tuyến và, nếu không lắp đặt và sử dụng theo chỉ dẫn, có thể gây nhiễu có hại cho thông tin vô tuyến. Tuy nhiên, không đảm bảo rằng nhiễu sẽ không xảy ra trong một số cài đặt cụ thể. Nếu thiết bị này gây ra nhiễu có hại cho đài phát thanh truyền hình, có thể được xác định bằng cách bật/tắt thiết bị, người dùng được khuyến khích cố gắng hạn chế sự nhiễu bằng các biện pháp sau đây:

- Xoay hoặc di chuyển các ăng ten thu.
- Tăng khoảng cách giữa các thiết bị và máy thu phát tín hiệu.
- Kết nối thiết bị vào ổ cắm trên mạch khác với cái mà máy thu phát tín hiệu kết nối.
- Tham khảo ý kiến các đại lý hoặc kỹ thuật viên đài phát thanh/TV có kinh nghiệm.
- Thay đổi hoặc sửa đổi không được phê duyệt bởi người chịu trách nhiệm có thể làm mất hiệu lực quyền vận hành thiết bị của người dùng.

Các chức năng và các nút bấm

Trước khi bạn bắt đầu sử dụng máy điều hòa mới, hãy đảm bảo làm quen với bộ điều khiển từ xa. Sau đây là các giới thiệu ngắn gọn về bộ điều khiển từ xa. Để được hướng dẫn cách vận hành máy điều hòa của bạn, tham khảo phần cách sử dụng các chức năng cơ bản của sách này.

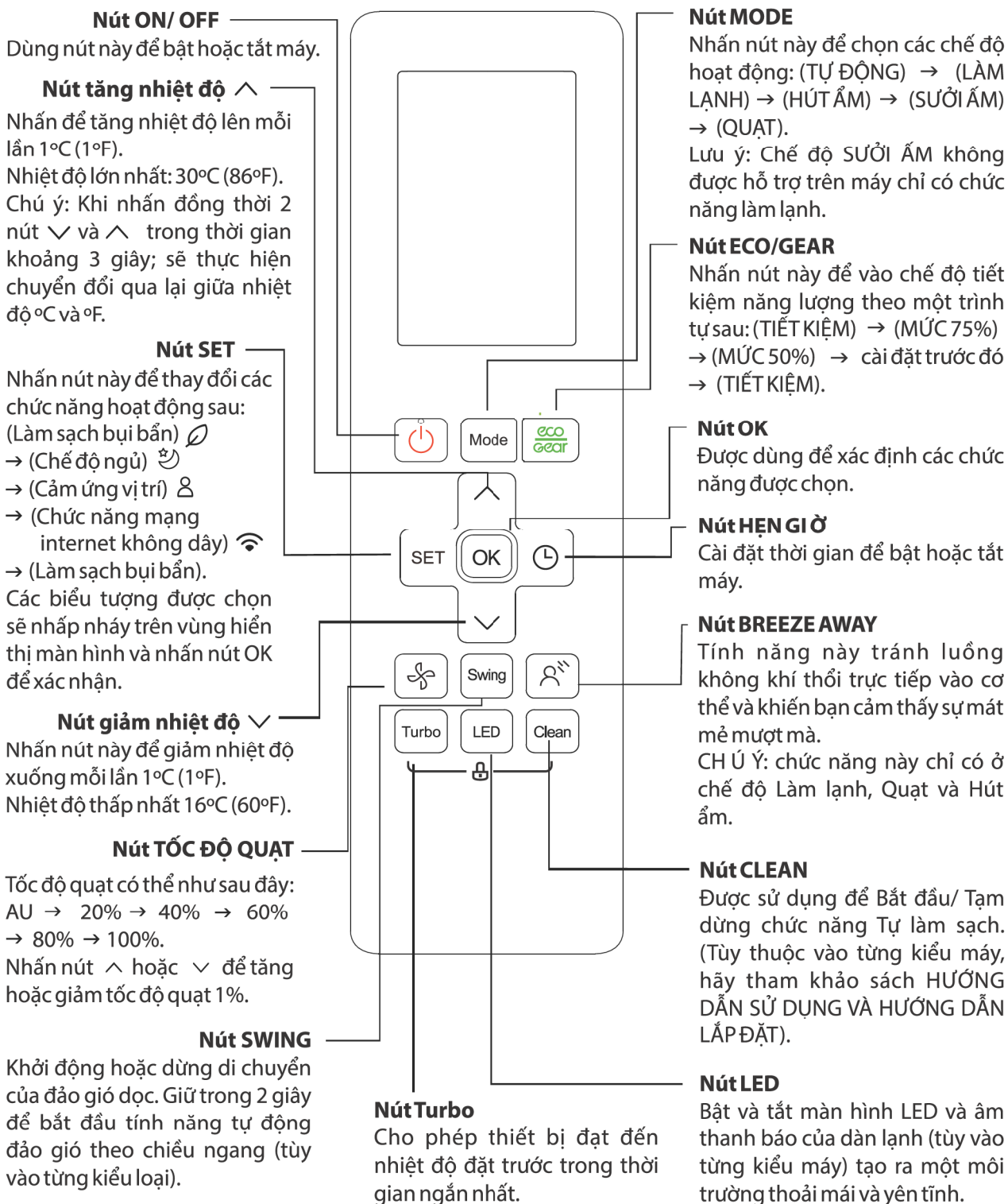

Model: RG10A2(B2S)/BGEFU1





RG10A10(B2S)/BGEF(20-28°C/68-82°F)

RG10A(B2S)/BGEF, RG10A(B2S)/BGEFU1 (Không có chức năng Làm sạch bụi bẩn)

RG10A2(B2S)/BGCEFU1, RG10A2(B2S)/BGCEF (Chỉ có đối với dòng chỉ Làm lạnh, chế độ TỰ ĐỘNG và SƯỞI ẨM không có chức năng này).

Nút ON/ OFF
Dùng nút này để bật hoặc tắt máy.

Nút tăng nhiệt độ ^
Nhấn để tăng nhiệt độ lên mỗi lần 1°C (1°F).
Nhiệt độ lớn nhất: 30°C (86°F).
Chú ý: Khi nhấn đồng thời 2 nút ^ và v trong thời gian khoảng 3 giây; sẽ thực hiện chuyển đổi qua lại giữa nhiệt độ °C và °F.

Nút SET
Nhấn nút này để thay đổi các chức năng hoạt động sau (tùy vào từng kiểu máy):
(Phân phối luồng gió)  → (Chế độ ngủ) 
→ (Cảm ứng vị trí) 
→ (Chức năng mạng internet không dây) 
→ (Phân phối luồng gió).
Các biểu tượng được chọn sẽ nhấp nháy trên vùng hiển thị màn hình và nhấn nút OK để xác nhận.

Nút giảm nhiệt độ v
Nhấn nút này để giảm nhiệt độ xuống mỗi lần 1°C (1°F).
Nhiệt độ thấp nhất 16°C (60°F).

Nút TỐC ĐỘ QUẠT
Tốc độ quạt có thể như sau đây:
AU → 20% → 40% → 60%
→ 80% → 100%.
Nhấn nút ^ hoặc v để tăng hoặc giảm tốc độ quạt 1%.

Nút SWING
Khởi động hoặc tạm dừng di chuyển của đảo gió theo chiều dọc. Giữ trong 2 giây để bắt đầu tính năng đảo gió theo chiều ngang (tùy vào từng kiểu máy).

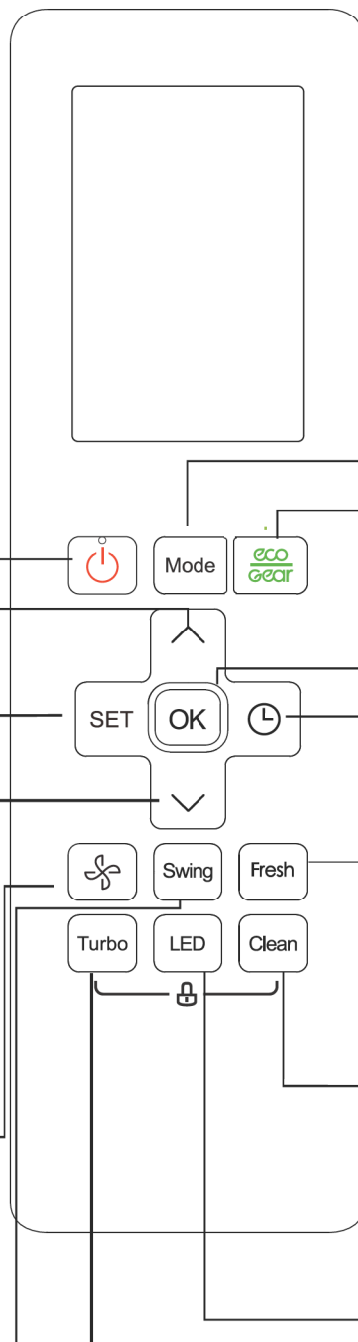

Nút MODE
Nhấn nút này để chọn các chế độ hoạt động: (TỰ ĐỘNG) → (LÀM LẠNH) → (HÚT ẨM) → (SƯỞI ẨM) → (QUẠT).
Lưu ý: Chế độ SƯỞI ẨM không được hỗ trợ trên máy chỉ có chức năng làm lạnh.

Nút ECO/GEAR
Nhấn nút này để vào chế độ tiết kiệm năng lượng theo một trình tự sau: (TIẾT KIỆM) → (MỨC 75%) → (MỨC 50%) → cài đặt trước đó → (TIẾT KIỆM).

Nút OK
Được dùng để xác định các chức năng được chọn.

Nút HẸN GIỜ
Cài đặt thời gian để bật hoặc tắt máy.

Nút FRESH
Được sử dụng để Bắt đầu hoặc Tạm dừng chức năng Làm sạch bụi bẩn.

Nút CLEAN
Được sử dụng để Bắt đầu/ Tạm dừng chức năng Tự làm sạch. (Tùy thuộc vào kiểu máy, hãy tham khảo sách HƯỚNG DẪN SỬ DỤNG VÀ HƯỚNG DẪN LẮP ĐẶT)

Nút LED
Bật và tắt màn hình LED và âm thanh báo của dàn lạnh (tùy vào từng kiểu máy) tạo ra một môi trường thoải mái và yên tĩnh.

Nút Turbo
Cho phép thiết bị đạt đến nhiệt độ đặt trước trong thời gian ngắn nhất.

Model: RG10A1(F2S/H2S/G2S/K2S)/BGEF

Các hiển thị trên màn hình bộ điều khiển

Thông tin được hiển thị khi bộ điều khiển từ xa bật nguồn.

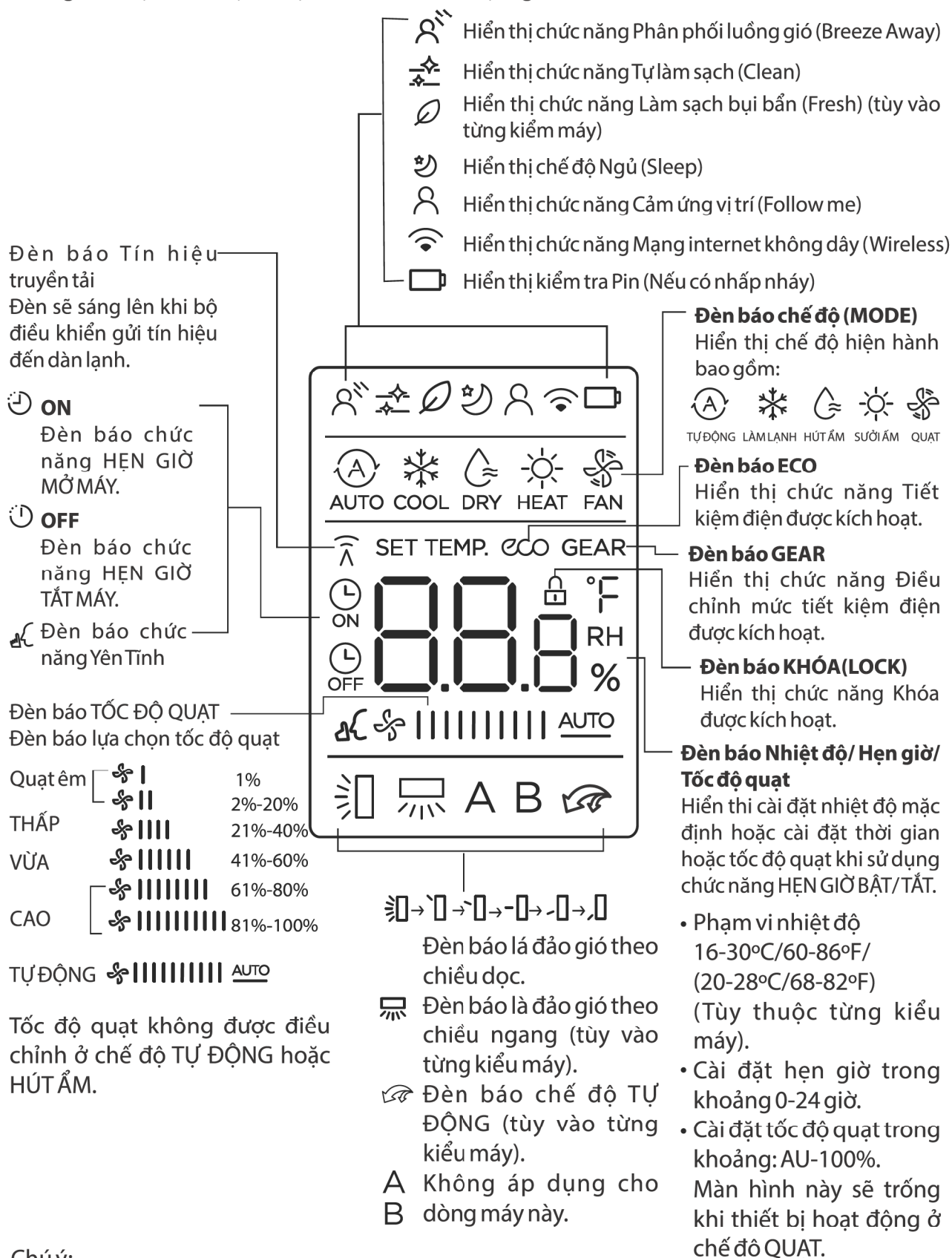

Chú ý:

Tất cả các chỉ số thể hiện trên đây là cho mục đích trình bày rõ ràng. Nhưng trong quá trình vận hành thực tế, chỉ có các chức năng tương ứng được hiển thị trên màn hình hiển thị.

Cách sử dụng các chức năng cơ bản

Vận hành cơ bản

CHÚ Ý! Trước khi vận hành, vui lòng đảm bảo cắm dây nguồn và có điện.

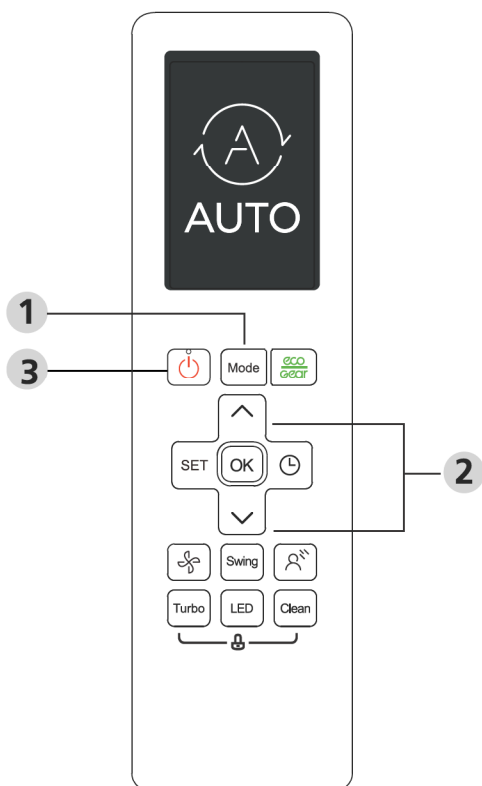

CÀI ĐẶT NHIỆT ĐỘ

Khoảng nhiệt độ hoạt động của máy điều hòa là 16-30°C (60-86°F) / 20-28°C (68-82°F). Bạn có thể tăng hoặc giảm nhiệt độ cài đặt mỗi lần nhấn điều chỉnh 1°C (1°F).

Chế độ TỰ ĐỘNG (AUTO)

Chế độ TỰ ĐỘNG (AUTO), máy điều hòa sẽ tự động lựa chọn các chế độ:

LÀM LẠNH (COOL); QUẠT (FAN); SỬI ẤM (HEAT); dựa trên nhiệt độ cài đặt.

1. Nhấn nút chế độ MODE để lựa chọn chế độ TỰ ĐỘNG (AUTO)
2. Cài đặt điều chỉnh nhiệt độ bằng cách sử dụng các nút bấm tăng ^ hoặc giảm v.
3. Nhấn nút BẬT/TẮT (⏻) để khởi động máy.

CHÚ Ý: TỐC ĐỘ QUẠT không thể cài đặt ở chế độ TỰ ĐỘNG (AUTO).

Chế độ LÀM LẠNH (COOL)

1. Nhấn nút chế độ MODE để lựa chọn chế độ LÀM LẠNH (COOL).
2. Cài đặt điều chỉnh nhiệt độ bằng cách sử dụng các nút bấm tăng ^ hoặc giảm v.
3. Nhấn nút  (QUẠT) (FAN) để lựa chọn tốc độ quạt trong khoảng AU-100%.
4. Nhấn nút BẬT/TẮT (⏻) để khởi động máy.

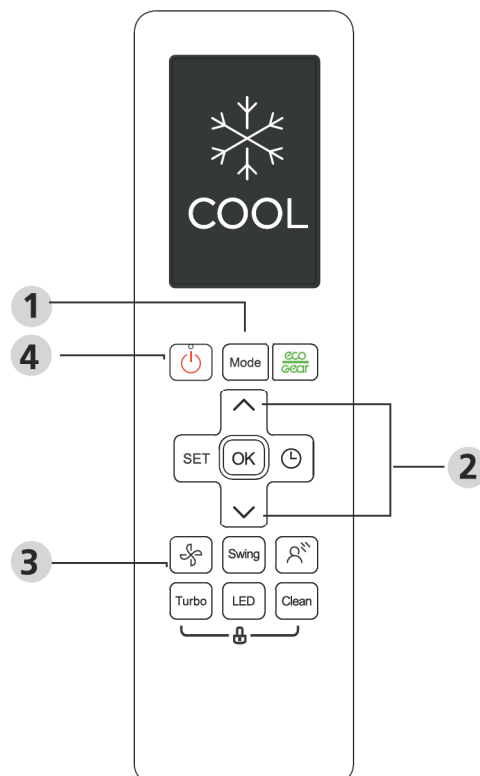

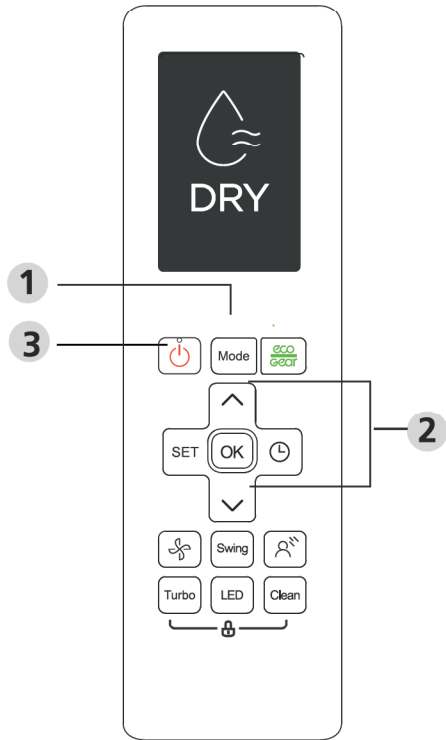

Chế độ HÚT ẨM (DRY)

1. Nhấn nút chế độ MODE để lựa chọn chế độ HÚT ẨM (DRY).
 2. Cài đặt điều chỉnh nhiệt độ bằng cách sử dụng các nút bấm tăng \wedge hoặc giảm \vee .
 3. Nhấn nút BẬT/TẮT (⏻) để khởi động máy.
- CHÚ Ý:** TỐC ĐỘ QUẠT không thể cài đặt ở chế độ HÚT ẨM.

Chế độ QUẠT (FAN)

1. Nhấn nút chế độ MODE để lựa chọn QUẠT (FAN).
 2. Nhấn nút ⚙ (QUẠT) (FAN) để lựa chọn tốc độ quạt trong khoảng AU-100%.
 3. Nhấn nút BẬT/TẮT (⏻) để khởi động máy.
- CHÚ Ý:** Bạn không thể cài đặt nhiệt độ ở chế độ QUẠT (FAN). Cũng như là màn hình bộ điều khiển không có hiển thị nhiệt độ.

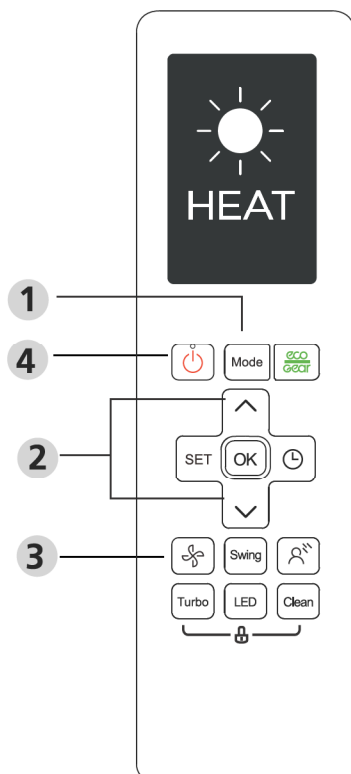
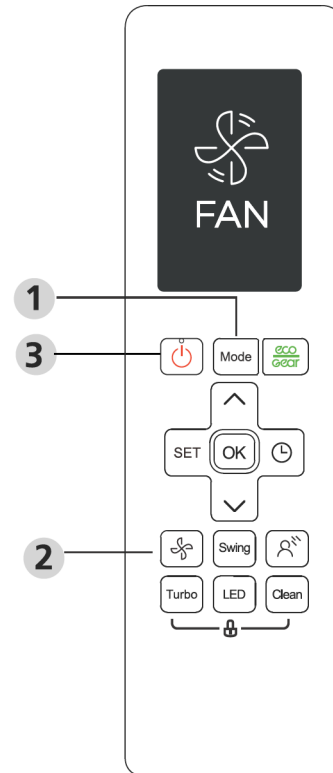

Chế độ SƯỞI ẨM (HEAT) (tùy vào từng kiểu máy)

1. Nhấn nút chế độ MODE để lựa chọn chế độ SƯỞI ẨM (HEAT).
 2. Cài đặt điều chỉnh nhiệt độ bằng cách sử dụng các nút bấm tăng \wedge hoặc giảm \vee .
 3. Nhấn nút ⚙ (QUẠT) (FAN) để lựa chọn tốc độ quạt trong khoảng AU-100%.
 4. Nhấn nút BẬT/TẮT (⏻) để khởi động máy.
- LƯU Ý**

Khi nhiệt độ ngoài trời xuống thấp, hiệu suất của chức năng SƯỞI ẨM (HEAT) có thể bị ảnh hưởng. Trong trường hợp này, chúng tôi khuyên bạn nên sử dụng điều hòa kết hợp với các thiết bị sưởi ấm khác.

Cài đặt hẹn giờ

Hẹn giờ **BẬT/TẮT** – Cài đặt một khoảng thời gian sau đó máy sẽ tự động bật/tắt.

Cài đặt thời gian mở máy

Nhấn nút **TIMER** để bắt đầu cài đặt thời gian **BẬT** máy.



Nhấn nút \wedge hoặc \vee nhiều lần để đặt thời gian bật máy mong muốn.



Hướng bộ điều khiển về dàn lạnh và đợi 1 giây; cài đặt thời gian bật máy sẽ được kích hoạt.



Cài đặt thời gian tắt máy

Nhấn nút **TIMER** để bắt đầu cài đặt thời gian **TẮT** máy.



Nhấn nút \wedge hoặc \vee nhiều lần để đặt thời gian tắt máy mong muốn.



Hướng bộ điều khiển về dàn lạnh và đợi 1 giây; cài đặt thời gian tắt máy sẽ được kích hoạt.



Lưu ý:

- Khi đặt thời gian **BẬT/TẮT** máy, thời gian sẽ tăng thêm 30 phút với mỗi lần nhấn, tối đa 10 giờ. Từ 10 giờ đến 24 giờ, mỗi lần nhấn sẽ tăng 1 giờ. (Ví dụ: nhấn 5 lần để đặt thời gian là 2,5 giờ và nhấn 10 lần để đặt thời gian là 5 giờ). Bộ hẹn giờ sẽ trở lại 0,0 sau 24 giờ.
- Hủy cả hai chức năng bằng cách đặt thời gian hẹn giờ thành 0,0 giờ.

Cài đặt THỜI GIAN BẬT & TẮT MÁY (Ví dụ)

Hãy nhớ rằng khoảng thời gian bạn cài đặt cho cả hai chức năng để cập chỉ tính sau thời gian hiện tại.

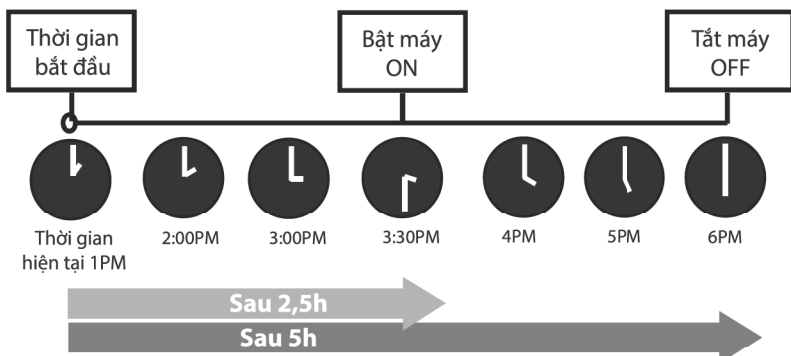
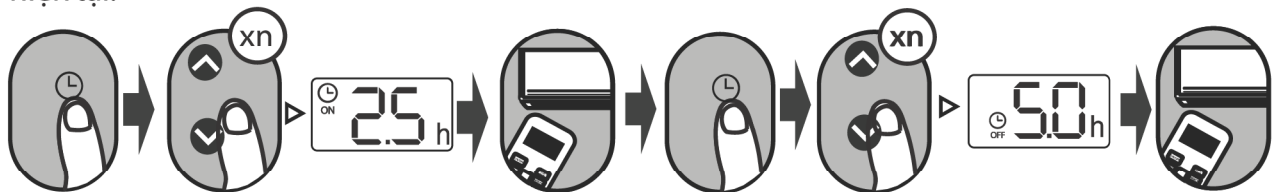

Ví dụ: Nếu thời gian hiện tại là 1:00 PM; để cài đặt thời gian theo các bước trên, máy sẽ bật sau khi cài đặt 2,5h (3:30 PM) và tắt vào lúc 6:00 PM.

Cách sử dụng các chức năng nâng cao

Chức năng đảo gió (Swing)

Nhấn nút Swing

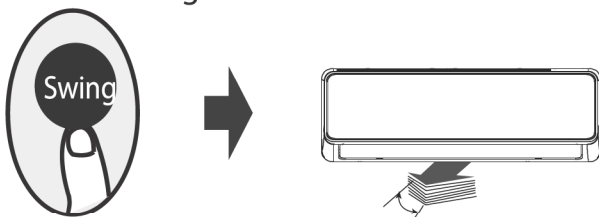

Thanh đảo gió sẽ đảo lên xuống một cách tự động khi nhấn nút Swing. Nhấn nút này lần nữa sẽ dừng.

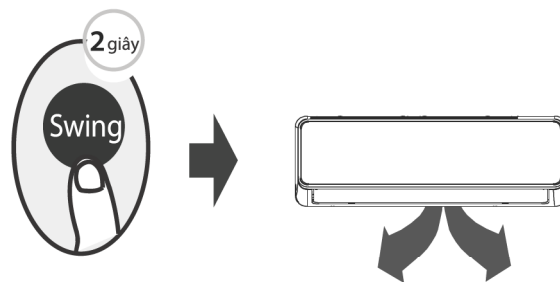

Nhấn nút này hơn 2 giây, chức năng đảo gió theo chiều ngang được kích hoạt (tùy thuộc từng kiểu máy).

Hướng gió thổi

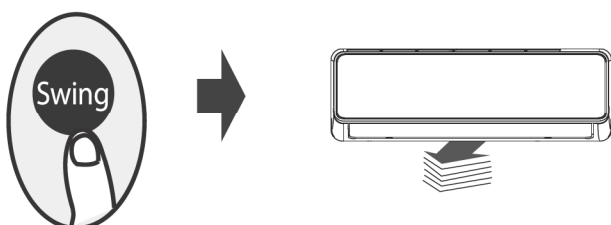

Nếu nhấn tiếp nút SWING, có thể cài đặt 5 hướng gió thổi khác nhau. Cánh đảo gió sẽ di chuyển ở một phạm vi nhất định sau mỗi lần nhấn. Nhấn nút này đến khi phạm vi gió thổi thích hợp.

CHÚ Ý: Khi thiết bị tắt, nhấn và giữ đồng thời hai nút MODE và SWING trong một giây, cửa thổi gió mở cho một góc nhất định, giúp thuận tiện cho việc vệ sinh. Nhấn giữ các nút MODE và SWING cùng nhau trong một giây để đặt lại cửa thổi gió (Tùy thuộc vào kiểu máy).

Đèn hiển thị

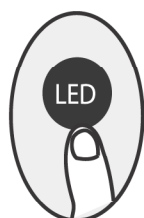

Nhấn nút LED

Nhấn nút này để bật hoặc tắt đèn hiển thị trên dàn lạnh.

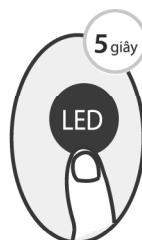

Nhấn nút này hơn 5 giây

Nhấn nút này hơn 5 giây, dàn lạnh sẽ hiển thị thực tế nhiệt độ phòng. Nhấn hơn 5 giây một lần nữa sẽ trở lại hiển thị nhiệt độ cài đặt.

Chức năng tiết kiệm năng lượng ECO/GEAR



Nhấn nút ECO để vào chế độ tiết kiệm năng lượng theo trình tự sau: ECO → GEAR (75%) → GEAR (50%) → Chế độ cài đặt trước đó → ECO....
Lưu ý: Chức năng này chỉ có tác dụng ở chế độ LÀM LẠNH (COOL).

Chức năng tiết kiệm năng lượng ECO:

Ở chế độ làm lạnh, nhấn nút này, bộ điều khiển từ xa sẽ tự động điều chỉnh nhiệt độ thành 24°C / 75°F, tốc độ quạt tự động để tiết kiệm năng lượng (chỉ khi nhiệt độ cài đặt thấp hơn 24°C / 75°F). Nếu nhiệt độ cài đặt trên 24°C / 75°F, nhấn nút ECO, tốc độ quạt sẽ thay đổi thành Tự động, nhiệt độ cài đặt sẽ không thay đổi.

Lưu ý:

Khi nhấn nút ECO/GEAR hoặc sửa đổi chế độ hay điều chỉnh nhiệt độ cài đặt xuống dưới 24°C/75°F thì chức năng Tiết kiệm sẽ dừng hoạt động.

Trong hoạt động ECO, nhiệt độ cài đặt phải từ 24°C/75°F trở lên, điều này có thể dẫn đến việc làm mát không đủ. Nếu bạn cảm thấy không thoải mái, chỉ cần nhấn nút ECO một lần nữa để tắt chức năng ECO.

Mức tiết kiệm năng lượng GEAR:

Nhấn nút ECO/GEAR để chọn mức (Tiết kiệm) GEAR như sau:

75% (Tiết kiệm lên đến 75% điện năng tiêu thụ)



50% (Tiết kiệm lên đến 50% điện năng tiêu thụ)





Chế độ cài đặt trước đó.

Trong chức năng GEAR, màn hình trên bộ điều khiển từ xa sẽ hiển thị xen kẽ giữa mức tiêu thụ năng lượng điện và nhiệt độ cài đặt.

Chức năng yên tĩnh



Nhấn giữ nút  (QUẠT) (FAN) trong hơn 2 giây để kích hoạt/tắt chức năng yên tĩnh (chỉ một số kiểu máy có).

Do máy nén hoạt động ở tần số thấp, nó có thể dẫn đến hiệu quả làm lạnh kém. Nhấn nút BẬT/TẮT () , Mode, Sleep, Turbo hoặc Clean trong khi hoạt động sẽ hủy chức năng yên tĩnh.

Chức năng FP

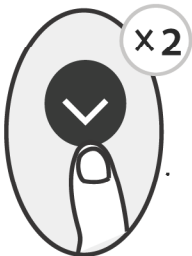

Thiết bị sẽ hoạt động ở tốc độ quạt cao (trong khi máy nén hoạt động) với nhiệt độ tự động cài đặt 8°C/46°F.

Lưu ý: Chức năng này chỉ dành cho điều hòa bơm nhiệt

Nhấn nút này 2 lần trong một giây ở chế độ SỬỞ ẤM (HEAT) và cài đặt nhiệt độ 16°C/60°F hoặc 20°C/68°F (dành cho kiểu máy RG10A10 (F2S/H2S/G2S/K2S)/BGFEF) để kích hoạt chức năng này.

Nhấn nút BẬT/TẮT () , Sleep, Mode, Fan và Temp trong khi hoạt động sẽ hủy chức năng này.

Chức năng KHÓA (LOCK)

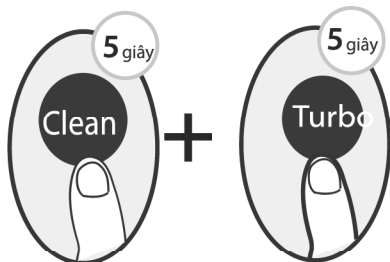

Nhấn đồng thời 2 nút Clean và Turbo trong 5 giây để kích hoạt chức năng Khóa. Tất cả các nút sẽ không phản hồi ngoại trừ việc nhấn lại hai nút này trong 2 giây để tắt chức năng khóa.

Chức năng của nút SET

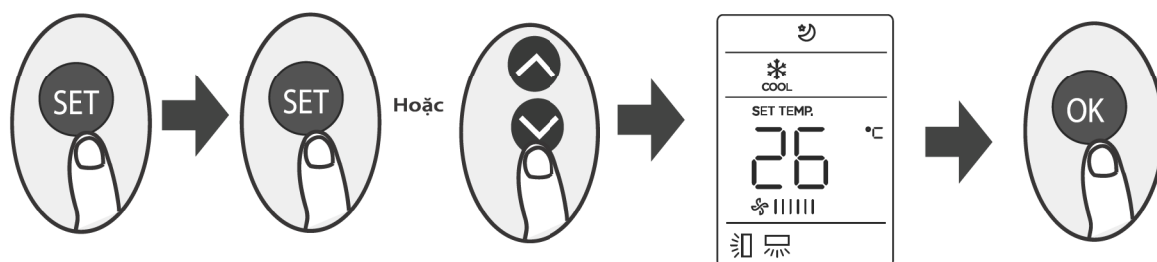

- Nhấn nút SET để vào cài đặt chức năng, sau đó nhấn nút SET hoặc nút \wedge hoặc nút \vee để chọn chức năng mong muốn. Biểu tượng được chọn sẽ nhấp nháy trên vùng hiển thị, nhấn nút OK để xác nhận.
- Để hủy chức năng đã chọn, chỉ cần thực hiện các quy trình tương tự như trên
- Nhấn nút SET để xem qua các chức năng hoạt động như sau:
Breeze Away* R^{A} \rightarrow Fresh* R^{F} \rightarrow Sleep R^{S} \rightarrow Follow Me R^{M} \rightarrow AP mode R^{A}
[*]: Nếu bộ điều khiển từ xa của bạn có nút Breeze Away hoặc nút Fresh, bạn không thể sử dụng nút SET để chọn tính năng Breeze Away hoặc Fresh

Chức năng phân phối luồng gió (R^{A}) (chỉ một số kiểu máy)

Tính năng này tránh luồng không khí thổi trực tiếp vào cơ thể và làm cho bạn cảm thấy mát mẻ êm dịu.

Lưu ý: Chức năng này chỉ áp dụng ở chế độ làm lạnh, quạt và hút ẩm.

Chức năng làm sạch bụi bẩn (R^{F}) (Fresh) (chỉ một số kiểu máy)

Khi chức năng này được kích hoạt, máy lọc bụi ion plasma (tùy thuộc vào kiểu máy có) được kích hoạt và sẽ giúp loại bỏ các bụi bẩn và tạp chất từ không khí.

Chế độ NGỦ (R^{S}) (Sleep)

Chế độ Sleep dùng để giảm điện năng khi ngủ (và không cần nhiệt độ như lúc cài đặt). Chức năng này chỉ được kích hoạt bằng bộ điều khiển từ xa.

Để biết thêm chi tiết về chức năng này. Hãy xem "Sách hướng dẫn sử dụng".

Chú ý: Chế độ NGỦ (SLEEP) không có ở chế độ QUẠT (FAN) hoặc HÚT ẨM (DRY)

Chức năng cảm ứng vị trí (R^{M}) (Follow me)

Chức năng này cho phép bộ điều khiển kiểm soát đo nhiệt độ tại vị trí của nó và gửi tín hiệu này đến điều hòa cứ sau mỗi 3 phút. Khi sử dụng chế độ TỰ ĐỘNG (AUTO), LÀM LẠNH (COOL) hoặc SỬỞI ẤM (HEAT), đo nhiệt độ môi trường từ bộ điều khiển từ xa (thay vì từ dàn lạnh) sẽ cho phép điều hòa không khí tối ưu hóa nhiệt độ xung quanh bạn và đảm bảo sự thoải mái tối đa.

Lưu ý: Nhấn và giữ nút Turbo trong 7 giây để bật/tắt tính năng bộ nhớ của chức năng cảm ứng vị trí.

- Nếu chức năng nhớ được kích hoạt, ký hiệu "ON" sẽ được hiển thị trong 3 giây trên màn hình.
- Nếu chức năng nhớ được tắt đi, ký hiệu "OFF" sẽ được hiển thị trong 3 giây trên màn hình.
- Khi chức năng nhớ được kích hoạt, nhấn nút BẬT/TẮT (R^{O}), chuyển chế độ hoặc ngắt nguồn điện sẽ không hủy chức năng này.

Chức năng mạng internet không dây (R^{A}) (chỉ một số kiểu máy)

Chọn chế độ AP để cấu hình mạng internet không dây.

Đối với một số máy, nếu không sử dụng được bằng nút SET để vào chế độ AP, hãy nhấn nút LED 7 lần trong 10 giây.

ĐIỀU KHOẢN BẢO HÀNH

ĐĂNG KÝ BẢO HÀNH

Để hưởng đầy đủ quyền lợi bảo hành, khách hàng vui lòng thực hiện đăng ký bảo hành trong vòng 14 ngày sau khi mua máy theo một trong các hình thức dưới đây:

1. Từ máy tính:

Truy cập vào trang web

www.toshiba18001529.com.vn

2. Từ điện thoại:

Gọi điện thoại đến tổng đài miễn phí 18001529

(Thứ Hai – Thứ Sáu: 08:00-22:00/

Thứ Bảy: 08:00-17:00).

LIÊN LẠC YÊU CẦU BẢO HÀNH

1. Trung tâm chăm sóc khách hàng và tiếp nhận bảo hành

Tổng đài điện thoại miễn phí: **18001529**

2. Các trung tâm bảo hành ủy quyền

Vui lòng xem danh sách cập nhật trên trang web:

www.toshiba18001529.com.vn

ĐIỀU KHOẢN BẢO HÀNH CHI TIẾT

Điều khoản bảo hành chi tiết được công bố trên trang web chính thức của Comfee Việt Nam, để có thông tin đầy đủ nhất quý khách vui lòng tham khảo trên trang web:

www.feelcomfee.com/vn

www.toshiba18001529.com.vn

ĐIỀU KHOẢN BẢO HÀNH RÚT GỌN

1. Điều kiện được bảo hành miễn phí

- Sản phẩm được bảo hành 24 tháng tính từ ngày mua nhưng không quá 30 tháng tính từ ngày xuất kho. Việc thực hiện đăng ký bảo hành đúng qui định sẽ đảm bảo đầy đủ quyền lợi 24 tháng bảo hành cho Sản Phẩm.
- Sản phẩm sẽ được sửa chữa hoặc thay thế phụ tùng, linh kiện miễn phí nếu đáp ứng đầy đủ các điều kiện sau:

- Sản phẩm còn trong Thời Hạn Bảo Hành.
- Sản phẩm được sử dụng đúng mục đích, công năng và theo cách thức phù hợp với hướng dẫn của nhà sản xuất.
- Những hư hỏng, lỗi của sản phẩm được kết luận là do lỗi hư hỏng linh kiện hoặc do lỗi kỹ thuật từ nhà sản xuất.
- Số máy trên sản phẩm phải còn nguyên vẹn, không bị rách, cạo sửa hoặc mất đi.
- Vị trí lắp đặt thiết bị trong nhà, vị trí lắp đặt thiết bị ngoài trời phải đảm bảo đúng kỹ thuật và an toàn, không lắp đặt ở vị trí nguy hiểm cho việc sử dụng và bảo dưỡng. Trong trường hợp khó tiếp cận thiết bị để thực hiện việc bảo trì bảo dưỡng, khách hàng vui lòng thuê các dụng cụ an toàn và chịu các chi phí phát sinh đảm bảo an toàn cho nhân viên kỹ thuật.

2. Các trường hợp không được bảo hành miễn phí

- Sản phẩm không còn trong Thời Hạn Bảo Hành.
- Sản phẩm không được sử dụng đúng mục đích, công năng và theo cách thức phù hợp với hướng dẫn của nhà sản xuất.
- Vệ sinh bảo dưỡng định kỳ sản phẩm không được bảo hành miễn phí.
- Vỏ máy và các phụ kiện kèm theo bên ngoài của sản phẩm không nằm trong danh mục được bảo hành miễn phí.
- Sản phẩm hư hỏng do sự tác động của các yếu tố bên ngoài như: thiên tai, lũ lụt, sấm sét, hỏa hoạn, tai nạn, sử dụng sai hướng dẫn, nguồn điện không thích hợp, nút bễ hay va chạm do vận chuyển, bảo quản sản phẩm không tốt, lắp đặt sai kỹ thuật và và sử dụng không đúng tiêu chuẩn kỹ thuật, qui định an toàn của sản phẩm.
- Sản phẩm có dấu hiệu sửa chữa trước ở những nơi không nằm trong hệ thống bảo hành do Toshiba Việt Nam ủy quyền.

GHICHÉP DÀNH CHO NGƯỜI SỬ DỤNG:

Trước khi tiến hành lắp đặt, quý khách vui lòng xem kiểu máy và số máy trên thân máy và điền vào ô trống bên cạnh. Hãy tham khảo thông tin này khi quý khách cần liên hệ với Trạm bảo hành.

Kiểu máy: _____

Số máy: _____